

Gustavo
Rivero
Vega

Rescate y reproducción de piezas de alfarería tradicional de La Atalaya de Santa Brígida

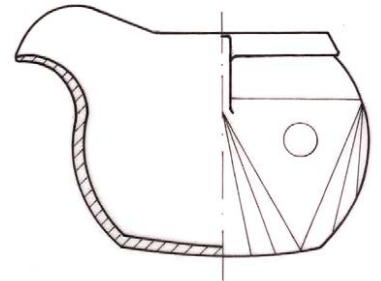
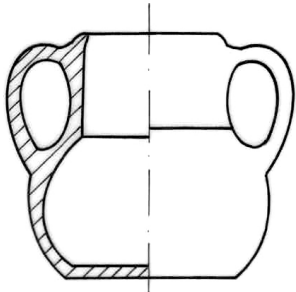
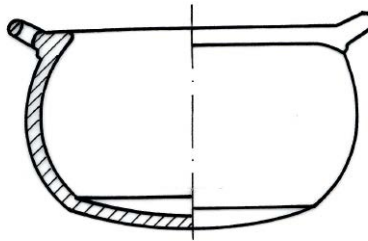

PRESENTACIÓN

El proyecto de recuperación de la tipología de la loza de la Atalaya de Santa Brígida, como uno de los tres Centros Alfareros más importantes de Gran Canaria, surgió por iniciativa de la FEDAC, para completar sus colecciones de loza tradicional canaria, documentar esas piezas ya en desuso y dotar a los nuevos alfareros de una tipología completa.

El trabajo se le encargó a Gustavo Rivero Vega, alfarero, y persona idónea para llevar a cabo este trabajo por ser de La Atalaya, vivir allí y por sus conocimientos teóricos y técnicos del tema.

El resultado obtenido fue una serie de 107 piezas, que pasaron a formar parte de los fondos etnográficos de la FEDAC y que se encuentran inventariadas, custodiadas y guardadas, en la actualidad, en los almacenes de esta institución.

Fecha de realización: de marzo a diciembre de 1992.

TRABAJO REALIZADO:

1. Localización de piezas de loza tradicional de La Atalaya de Santa Brígida.
2. Preparación de un dossier de cada pieza encontrada, integrado por:
 - 3 fotos en color, con vista de frente, del fondo y desde arriba.
 - 3 diapositivas en color, con vista de frente, del fondo y desde arriba.
 - 3 dibujos arqueológicos a plumilla, con vista de frente, del fondo y desde arriba.
 - Nombre de la pieza.
 - Descripción tipológica.
 - Medidas de cada pieza, del diámetro de la boca, del fondo y la altura.
 - Funcionalidad.
 - Descripción de técnicas de fabricación y decoración, con descripción del proceso de elaboración.
 - Lugar de procedencia de la pieza.
 - Lugar actual de ubicación y propietario actual.
 - Reproducción de cada una de las piezas, a escala 1/1.

© Fedac, 2023

Producción:
Fedac

Diseño y maquetación:
Sergio Hernández Peña

<https://fedac.org/>

Descripción tipológica:

Tendencia cilíndrica con dos asas semicirculares y borde exterior saliente. Aplicación total de almagre, pasta cuidada.

Medidas:

Diámetro de boca: 21 cm
 Diámetro de fondo: 17,5 cm
 Altura: 9,5 cm

Funcionalidad:

Usada para el guiso de comidas.

Descripción de técnicas de fabricación y decoración:

Realizada por el sistema de construcción tradicional urdido, siguiendo todo el proceso de elaboración:

- Levantado
- Alargado
- Desbastado
- Aliñado de agua
- Almagriado
- Aliñado de petróleo (bruñido)

Cocción en atmósfera oxidante, a fuego directo en horno tradicional de una cámara.

Lugar de procedencia:

Casa-museo "Cho Zacarías", San Mateo.

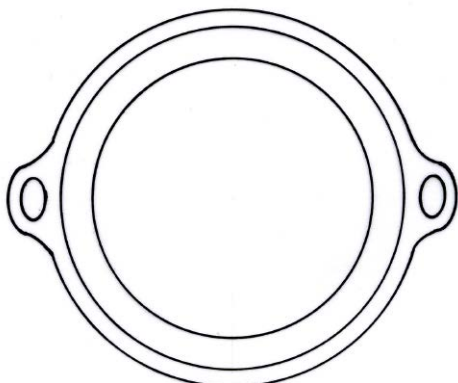
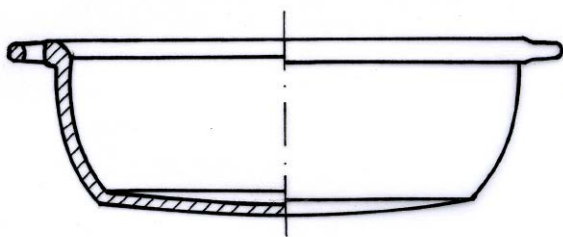
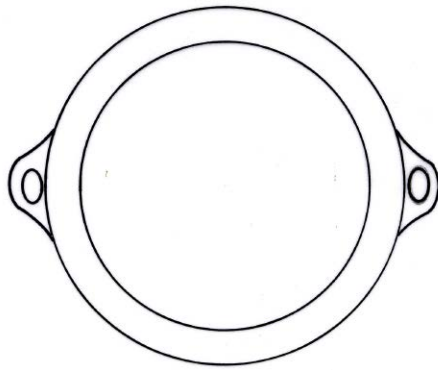

Descripción tipológica:

Tendencia semicircular con dos asas semicirculares y borde exterior saliente. Aplicación total de almagre, pasta cuidada.

Medidas:

Diámetro de boca: 23 cm
 Diámetro de fondo: 21 cm
 Altura: 13,8 cm

Funcionalidad:

Usada para el guiso de comidas.

Descripción de técnicas de fabricación y decoración:

Realizada por el sistema de construcción tradicional urdido, siguiendo todo el proceso de elaboración:

- Levantado
- Alargado
- Desbastado
- Aliñado de agua
- Almagriado
- Aliñado de petróleo (bruñido)

Cocción en atmósfera oxidante, a fuego directo en horno tradicional de una cámara.

Lugar de procedencia:

Casa-museo "Gho Zacarías", San Mateo.

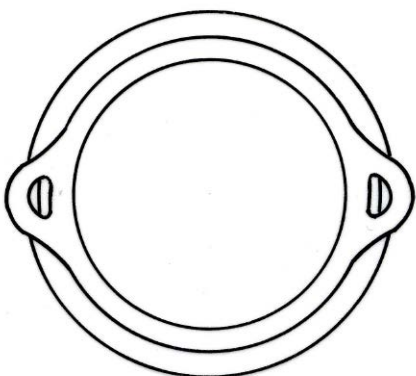
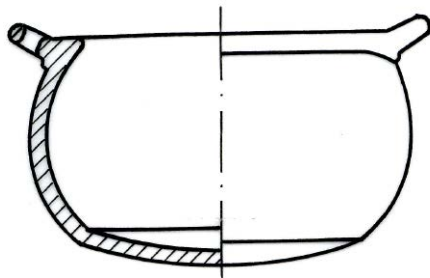
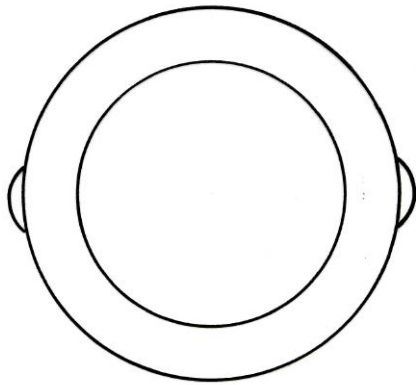

Descripción tipológica:

Tendencia aovada con dos asas semicirculares en los extremos y borde exterior saliente. Aplicación total de almagre, pasta cuidada.

Medidas:

Diámetro de boca mayor: 29,5 cm

Diámetro de boca menor: 21,5 cm

Altura: 8,5 cm

Funcionalidad:

Usada para el guiso de comidas al horno.

Descripción de técnicas de fabricación y decoración:

Realizada por el sistema de construcción tradicional urdido, siguiendo todo el proceso de elaboración:

- Levantado
- Alargado
- Desbastado
- Aliñado de agua
- Almagriado
- Aliñado de petróleo (bruñido)

Cocción en atmósfera oxidante, a fuego directo en horno tradicional de una cámara.

Lugar de procedencia:

Casa-museo "Cho Zacarías", San Mateo.

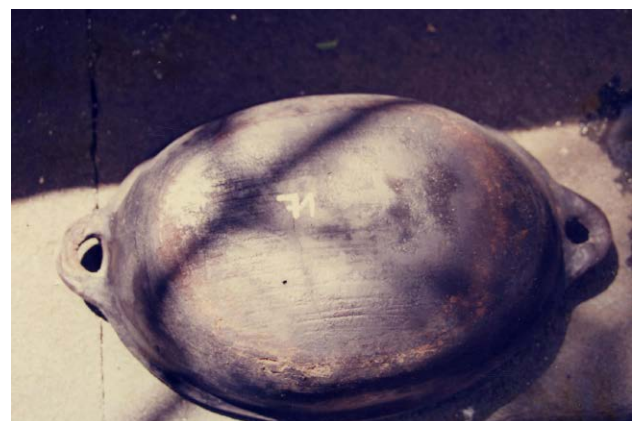
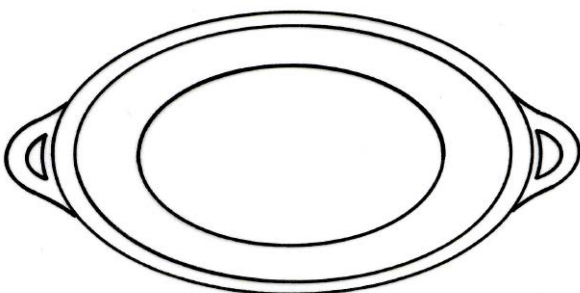
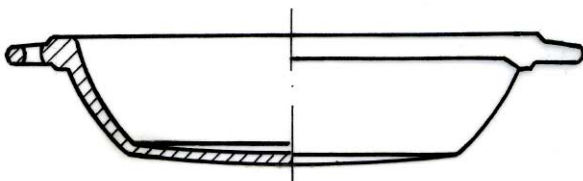
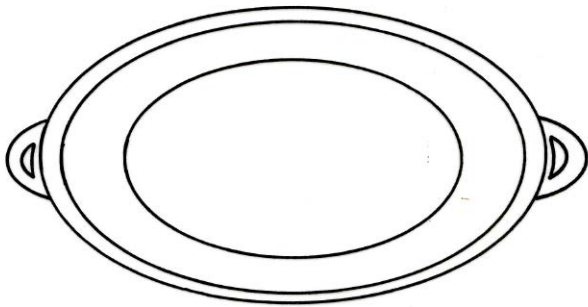

Descripción tipológica:

Tendencia troncocónica con borde biselado hacia el interior. Aplicación total de almagre, pasta cuidada.

Medidas:

Diámetro de boca: 35 cm

Diámetro de fondo: 14 cm

Altura: 19 cm

Funcionalidad:

Usado para amasar el gofio.

Descripción de técnicas de fabricación y decoración:

Realizado por el sistema tradicional de construcción urdido:

- Levantado
- Alargado
- Desbastado (el fondo queda sin desbastar)
- Aliñado de agua
- Aplicación de almagre en su interior y de agua almagriada en su exterior
- Aliñado de petróleo (en el interior)

Cocción en atmósfera oxidante, a fuego directo en horno tradicional de una cámara.

Lugar de procedencia:

Casa-museo "Cho Zacarías", San Mateo.

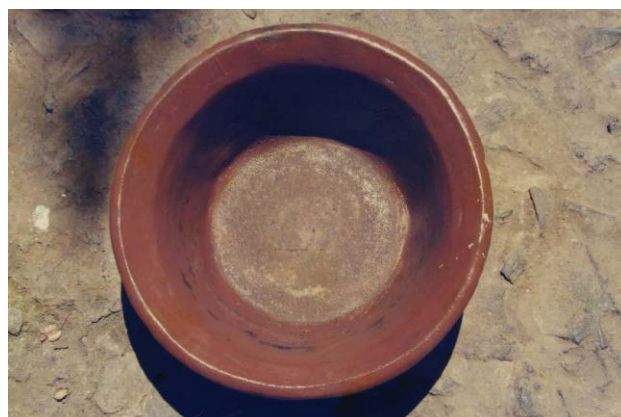
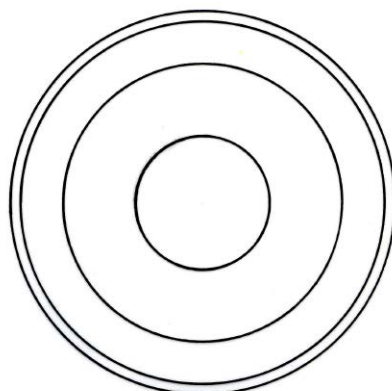
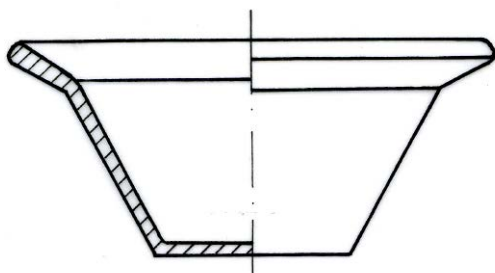
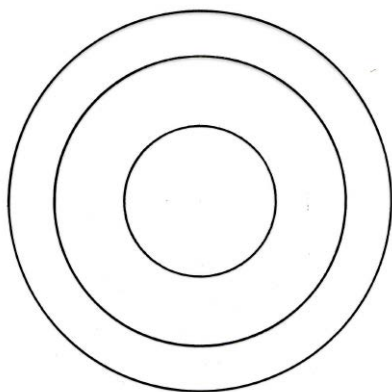

Descripción tipológica:

Tendencia circular y borde con doce picos agujereados. Aplicación total de almagre, pasta cuidada.

Medidas:

Diámetro de boca: 36 cm
 Diámetro de fondo: 28 cm
 Altura: 5 cm

Funcionalidad:

Usado para decoración.

Descripción de técnicas de fabricación y decoración:

Realizado por el sistema tradicional de construcción urdido, siguiendo todo el proceso de elaboración:

- Levantado
- Alargado
- Desbastado (y colocación del asa para colgar)
- Aliñado de agua
- Almagriado (aplicación de engobe)
- Aliñado de petróleo (bruñido)

Cocción en atmósfera oxidante, a fuego directo en horno tradicional de una cámara.

Lugar de procedencia:

Casa-museo "Cho Zacarías", San Mateo.

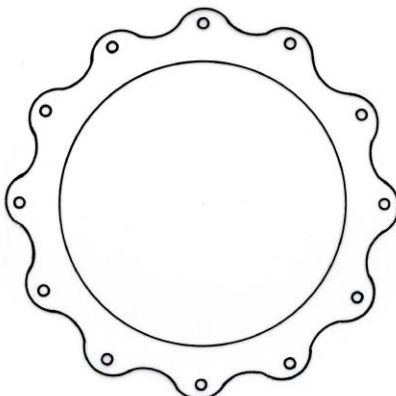
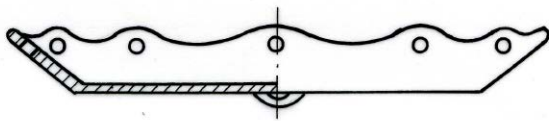
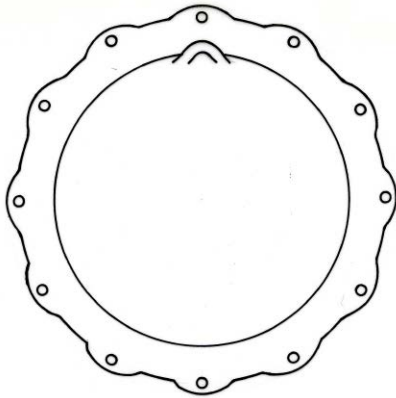

Descripción tipológica:

Tendencia cilíndrica con dos asas semicirculares en sentido horizontal en el borde (con inclinación hacia el interior). Aplicación total de almagre, pasta cuidada.

Medidas:

Diámetro de boca: 34 cm
 Diámetro de fondo: 26 cm
 Altura: 15 cm

Funcionalidad:

Usada para el guiso de comidas.

Descripción de técnicas de fabricación y decoración:

Realizada por el sistema tradicional de construcción, siguiendo todo el proceso de elaboración:

- Levantado
- Alargado
- Desbastado
- Aliñado de agua
- Almagriado
- Aliñado de petróleo (bruñido)

Cocción en atmósfera oxidante, a fuego directo en horno tradicional de una cámara.

Lugar de procedencia:

Casa-museo "Cho Zacarías", San Mateo.

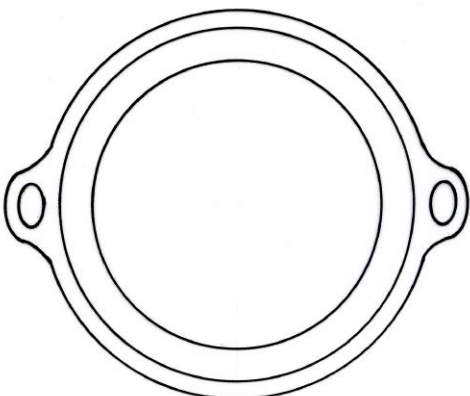
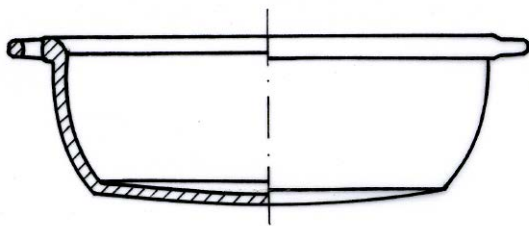
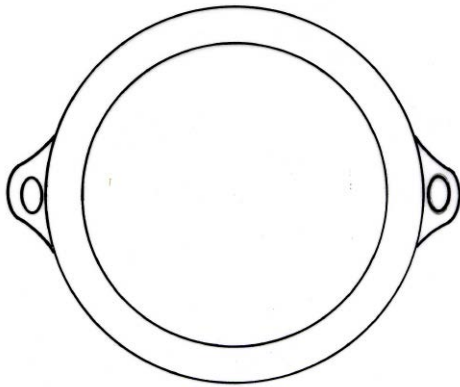

Descripción tipológica:

Tendencia globular con dos asas semicirculares en sentido vertical apoyada en el borde y pico vertedero. Lleva pie de apoyo. Aplicación total de almagre, pasta cuidada.

Funcionalidad:

Usado para servir el vino.

Descripción de técnicas de fabricación y decoración:

Realizado por el sistema tradicional de construcción urdido, siguiendo todo el proceso de elaboración:

- Levantado
- Alargado
- Desbastado
- Aliñado de agua
- Almagriado
- Aliñado de petróleo (bruñido)

Lleva como decoración a modo de “croqueo” motivos geométricos en círculos y listas que parten de la mitad inferior de la pieza.

Cocción en atmósfera oxidante, a fuego directo en horno tradicional de una cámara.

Lugar de procedencia:

Casa-museo “Cho Zacarías”, San Mateo.

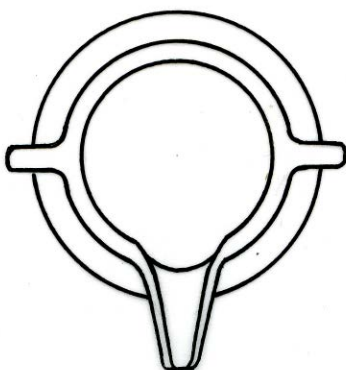
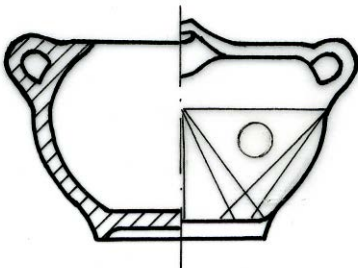
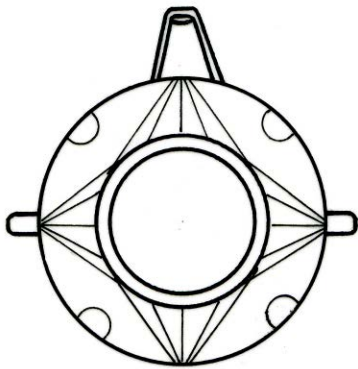

Descripción tipológica:

Tendencia globular con dos asas semicirculares en sentido vertical en el borde y borde exterior saliente.

Aplicación total de almagre, pasta cuidada.

Medidas:

Diámetro de boca: 13 cm

Diámetro de fondo: 15,5 cm

Altura: 16,5 cm

Funcionalidad:

Usada para el guiso de comidas.

Descripción de técnicas de fabricación y decoración:

Realizada por el sistema tradicional de construcción, siguiendo todo el proceso de elaboración:

- Levantado
- Alargado
- Desbastado
- Aliñado de agua
- Almagriado
- Aliñado de petróleo (bruñido)

Lleva como decoración a modo de “croqueo” motivos geométricos en círculos y listas que parten de la mitad inferior de la pieza.

Cocción en atmósfera oxidante, a fuego directo en horno tradicional de una cámara.

Lugar de procedencia:

Casa-museo “Cho Zacarías”, San Mateo.

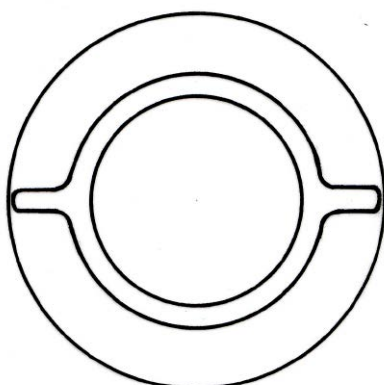
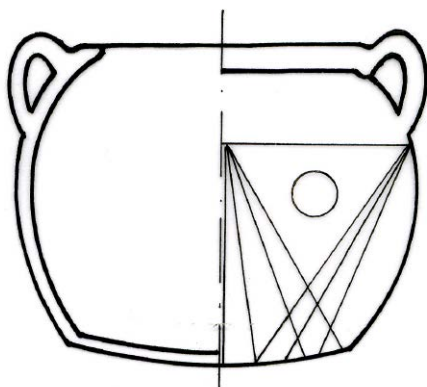
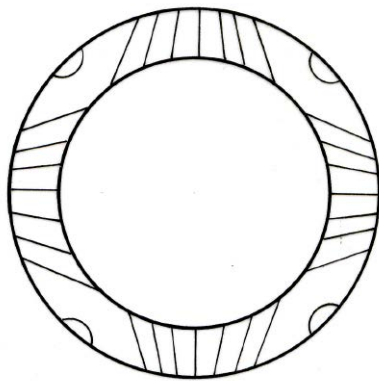

Descripción tipológica:

Tendencia globular con dos asas semicirculares en sentido vertical en el borde y borde exterior saliente con pequeña muesca vertedera. Aplicación total de almagre, pasta cuidada.

Medidas:

Diámetro de boca: 14 cm
 Diámetro de fondo: 19,5 cm
 Altura: 13 cm

Funcionalidad:

Usada para el guiso de la leche.

Descripción de técnicas de fabricación y decoración:

Realizada por el sistema tradicional de construcción, siguiendo todo el proceso de elaboración:

- Levantado
- Alargado
- Desbastado
- Aliñado de agua
- Almagriado
- Aliñado de petróleo (bruñido)

Lleva como decoración a modo de “croqueo” motivos geométricos en círculos y listas que parten de la mitad inferior de la pieza.

Cocción en atmósfera oxidante, a fuego directo en horno tradicional de una cámara.

Lugar de procedencia:

Casa-museo “Cho Zacarías”, San Mateo.

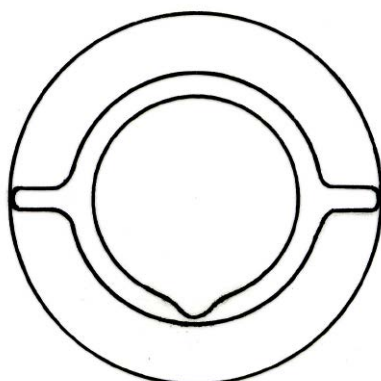
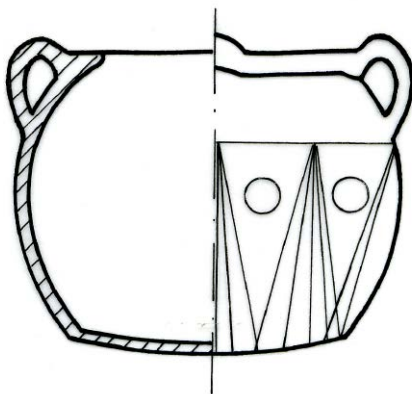
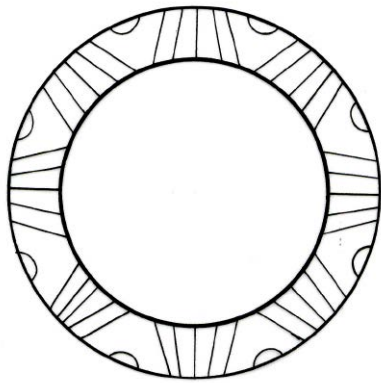

Descripción tipológica:

Tendencia globular con dos asas semicirculares en sentido vertical en el borde y pequeño pico vertedero con borde exterior saliente. Aplicación total de almagre, pasta cuidada.

Medidas:

Diámetro de boca: 12 cm
 Diámetro de fondo: 15,5 cm
 Altura: 14 cm

Funcionalidad:

Usada para el guiso de la leche.

Descripción de técnicas de fabricación y decoración:

Realizada por el sistema tradicional de construcción, siguiendo todo el proceso de elaboración:

- Levantado
- Alargado
- Desbastado
- Aliñado de agua
- Almagriado
- Aliñado de petróleo (bruñido)

Lleva como decoración a modo de “croqueo” motivos geométricos en círculos y listas que parten de la mitad inferior de la pieza.

Cocción en atmósfera oxidante, a fuego directo en horno tradicional de una cámara.

Lugar de procedencia:

Casa-museo “Cho Zacarías”, San Mateo.

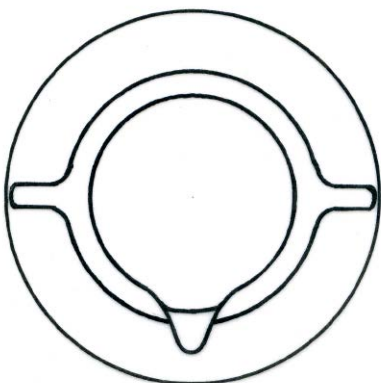
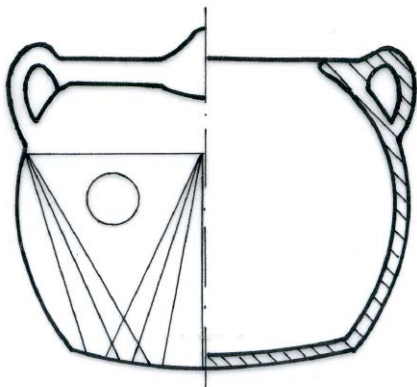
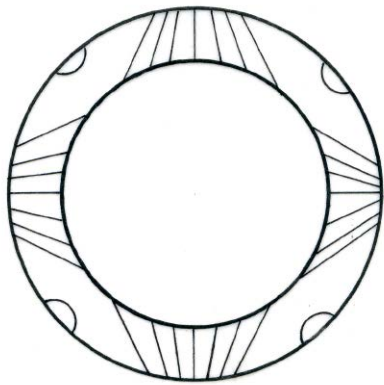

Descripción tipológica:

Tendencia globular con dos asas semicirculares en sentido horizontal en el borde. Aplicación total de almagre, pasta cuidada.

Tapa con tendencia de casquete esférico y asa semicircular en su interior.

Medidas:

Diámetro de boca: 11,5 cm

Diámetro de fondo: 12,5 cm

Altura: 15,5 cm

Tapa

Diámetro de boca: 12 cm

Altura: 3,5 cm

Funcionalidad:

Usado para el guiso de comidas.

Descripción de técnicas de fabricación y decoración:

Realizada por el sistema tradicional de construcción, siguiendo todo el proceso de elaboración:

- Levantado
- Alargado
- Desbastado
- Aliñado de agua
- Almagriado
- Aliñado de petróleo (bruñido)

Cocción en atmósfera oxidante, a fuego directo en horno tradicional de una cámara.

Lugar de procedencia:

Casa-museo "Cho Zacarías", San Mateo.

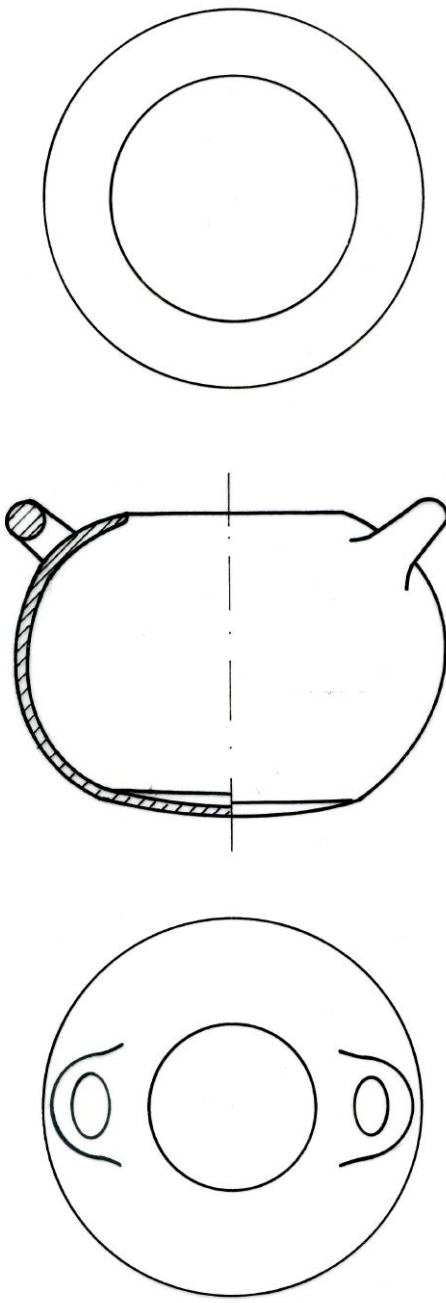

Descripción tipológica:

Tendencia globular con dos asas semicirculares en sentido vertical apoyadas sobre el borde de la pieza y borde exterior saliente. Pasta poco cuidada, aplicación parcial de almagre.

Medidas:

Diámetro de boca: 15 cm

Diámetro de fondo: 19,5 cm

Altura: 19,5 cm

Funcionalidad:

Usada para tostar castañas.

Descripción de técnicas de fabricación y decoración:

Realizada por el sistema tradicional de construcción:

- Levantado (urdido)
- Alargado
- Desbastado (y realización de los agujeros)
- Aplicación de agua almagriada (engobe)

Cocción en atmósfera oxidante, a fuego directo en horno tradicional de una cámara.

Lugar de procedencia:

Gustavo Rivero Vega, La Atalaya.

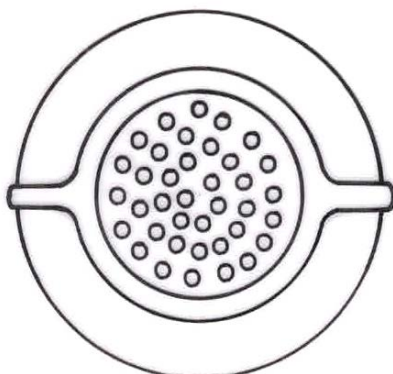
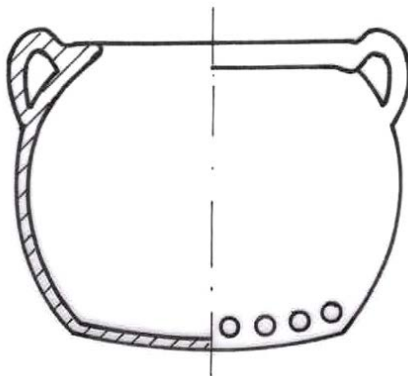
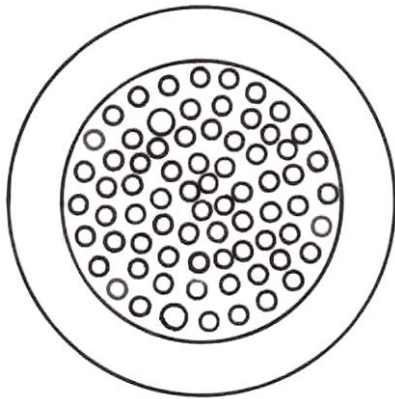

Descripción tipológica:

Tendencia semicircular con borde exterior saliente. Aplicación total de almagre, pasta cuidada.

Medidas:

Diámetro de boca: 21 cm

Diámetro de fondo: 13 cm

Altura: 4 cm

Funcionalidad:

Usado para comer.

Descripción de técnicas de fabricación y decoración:

Realizado por el sistema tradicional de construcción, siguiendo todo el proceso de elaboración:

- Levantado (urdido)
- Alargado
- Desbastado
- Aliñado de agua
- Almagriado (aplicación de engobe)
- Aliñado de petróleo (bruñido)

Lleva como decoración a modo de croqueo, motivos circulares en el interior de la pieza.

Cocción en atmósfera oxidante, a fuego directo en horno tradicional de una cámara.

Lugar de procedencia:

Gustavo Rivero Vega, La Atalaya.

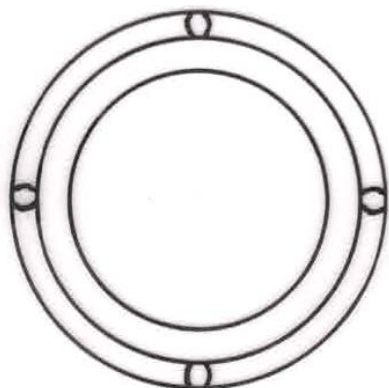
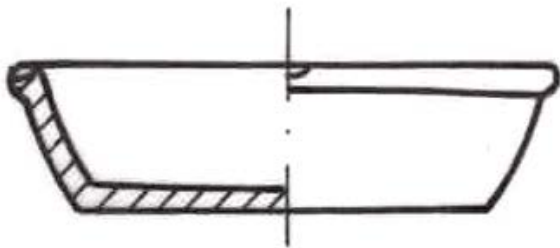
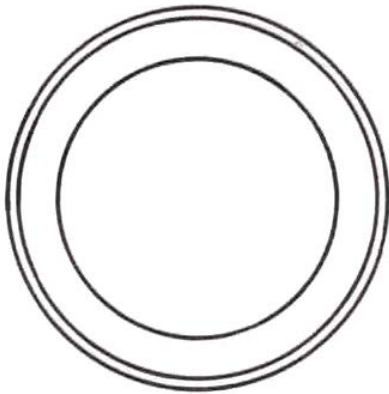

Descripción tipológica:

Tendencia troncocónica con pie de apoyo y usa semicircular en sentido vertical en el borde de la pieza. Aplicación total de almagre, pasta cuidada.

Medidas:

Diámetro de boca: 8 cm

Diámetro de fondo: 4,5 cm

Altura: 7,5 cm

Funcionalidad:

Usado para beber agua.

Descripción de técnicas de fabricación y decoración:

Realizado por el sistema tradicional de construcción, siguiendo todo el proceso de elaboración:

- Levantado (urdido)
- Alargado
- Desbastado
- Aliñado de agua
- Almagriado (aplicación de engobe)
- Aliñado de petróleo (bruñido)

Cocción en atmósfera oxidante, a fuego directo en horno tradicional de una cámara.

Lugar de procedencia:

Gustavo Rivera Vega, La Atalaya.

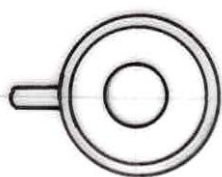
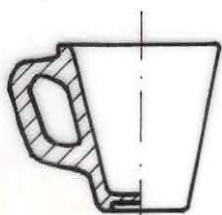
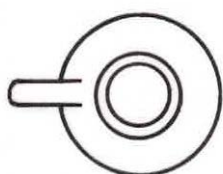

Descripción tipológica:

Tendencia troncocónica con pie de apoyo. Aplicación total de almagre, pasta cuidada.

Medidas:

Diámetro de boca: 8 cm

Diámetro de fondo: 4,5 cm

Altura: 7,5 cm

Funcionalidad:

Usado para beber vino.

Descripción de técnicas de fabricación y decoración:

Realizado por el sistema tradicional de construcción, siguiendo todo el proceso de elaboración:

- Levantado (urdido)
- Alargado
- Desbastado
- Aliñado de agua
- Almagriado (aplicación de engobe)
- Aliñado de petróleo (bruñido)

Cocción en atmósfera oxidante, a fuego directo en horno tradicional de una cámara.

Lugar de procedencia:

Gustavo Rivera Vega, La Atalaya.

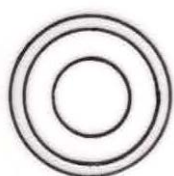
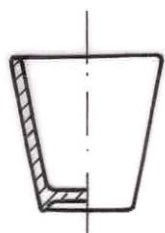
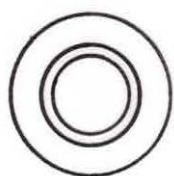

Descripción tipológica:

Tendencia cilíndrica con dos asas semicirculares con agujero de suspensión apoyadas en el borde de la pieza, con muesca vertedera y borde exterior saliente.

Fondo con múltiples agujeros. Aplicación de almagre por zonas (agua almagriada), pasta poco cuidada.

Medidas:

Diámetro de boca: 37 cm

Diámetro de fondo: 30 cm

Altura: 9 cm

Funcionalidad:

Usada para tostar castañas.

Descripción de técnicas de fabricación y decoración:

Realizado por el sistema tradicional de construcción (urdido):

- Levantado
- Alargado
- Desbastado (y realización de los agujeros del fondo)
- Aliñado de agua
- Aplicación de agua almagriada (engobe)

Cocción en atmósfera oxidante, a fuego directo en horno tradicional de una cámara.

Lugar de procedencia:

Casa-museo "Cho Zacarías", San Mateo.

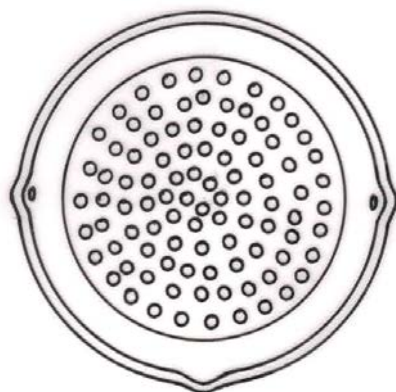
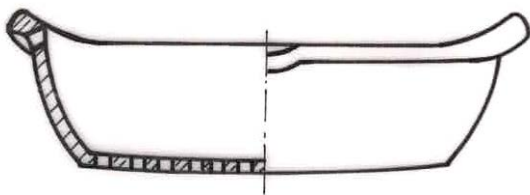
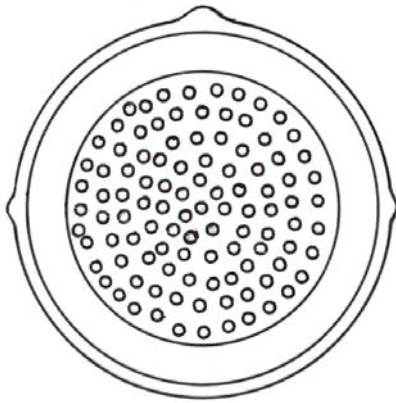

Descripción tipológica:

Tendencia cilíndrica con dos asas semicirculares con agujero de suspensión apoyadas en al borde de la pieza, con muesca vertedera y borde exterior saliente. Aplicación total de almagre, pasta cuidada.

Medidas:

Diámetro de boca: 26 cm
 Diámetro de fondo: 18 cm
 Altura: 7 cm

Funcionalidad:

Usada para tostar el café.

Descripción de técnicas de fabricación y decoración:

Realizado por el sistema tradicional de construcción urdido, siguiendo todo el proceso de elaboración:

- Levantado
- Alargado
- Desbastado
- Aliñado de agua
- Almagriado (aplicación de engobe)
- Aliñado de petróleo (bruñido)

Lleva como decoración a modo de “croqueo” motivos geométricos en semicírculos en la cara interior de la pieza y en semicírculos y rayado central en la cara interior del fondo. Cocción en atmósfera oxidante, a fuego directo en horno tradicional de una cámara.

Lugar de procedencia:

Casa-museo “Cho Zacarías”, San Mateo.

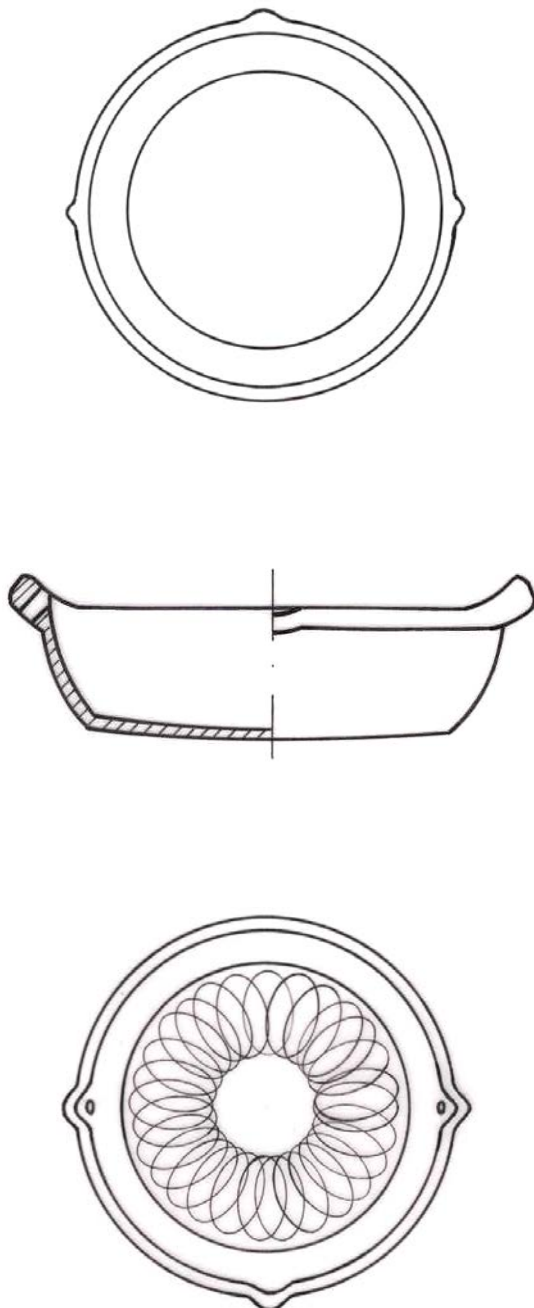

Descripción tipológica:

Tendencia globular-circular de la base y aro respectivamente con dos asas en forma de pico apoyadas en el borde. Pasta poco cuidada.

Medidas:

Diámetro de la boca: 29 cm

Diámetro de fondo: 17 cm

Altura: 22 cm

Puerta: 16 × 16 cm

Funcionalidad:

Usado para cocinar.

Descripción de técnicas de fabricación y decoración:

Realizado por el sistema tradicional de construcción:

- Levantado (urdido)
- Alargado
- Desbastado (y realización de los agujeros y puerta)
- Aliñado de agua
- Aplicación de agua almagriada (engobe)

Cocción en atmósfera oxidante, a fuego directo en horno tradicional de una cámara.

Lugar de procedencia:

Casa-museo "Cho Zacarías", San Mateo.

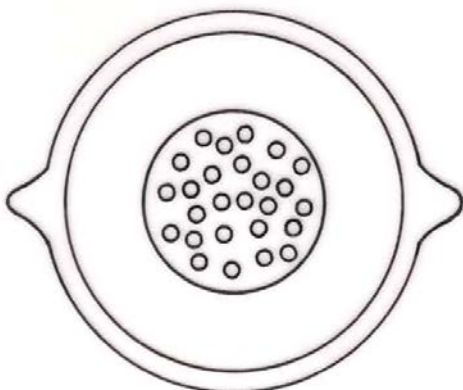
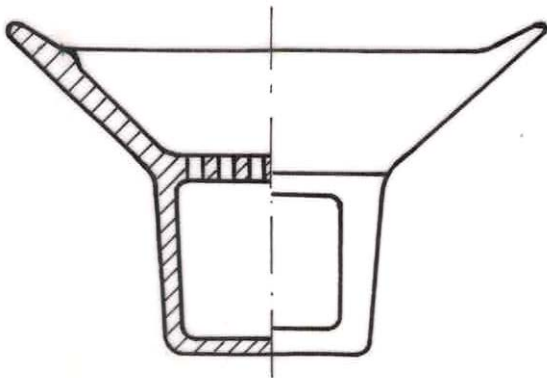
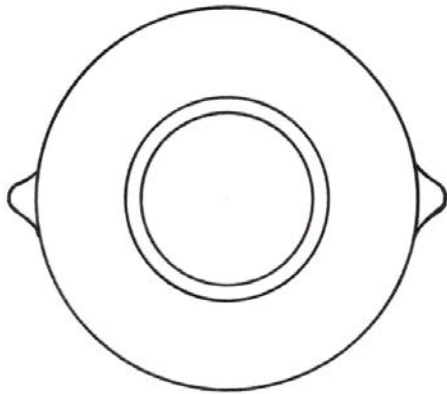

Descripción tipológica:

Tendencia globular-circular de la base y aro respectivamente. Pasta poco cuidada.

Medidas:

Diámetro de boca: 27 cm

Diámetro de fondo: 20 cm

Altura: 20 cm

Puerta: 14 × 9,5 cm

Funcionalidad:

Usado para cocinar.

Descripción de técnicas de fabricación y decoración:

Realizado por el sistema tradicional de construcción urdido:

- Levantado
- Alargado
- Desbastado (el fondo queda sin desbastar) y realizado de cinco agujeros en la base de la pieza.

Cocción en atmósfera oxidante, a fuego directo en horno tradicional de una cámara.

Lugar de procedencia:

Casa-museo "Cho Zacarías", San Mateo.

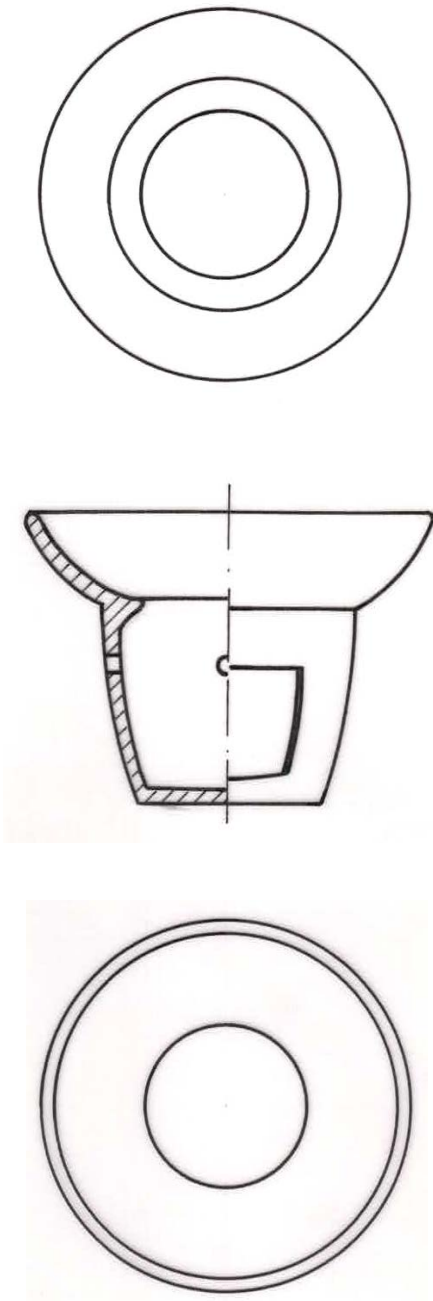

Descripción tipológica:

Tendencia bitroncocónica con borde biselado y tres patas de soporte. Pasta poco cuidada.

Medidas:

Diámetro de la boca: 29 cm

Diámetro de fondo: 20 cm

Altura: 19 cm

Puerta: 13 × 13 cm

Funcionalidad:

Usado para cocinar.

Descripción de técnicas de fabricación y decoración:

Realizado por el sistema tradicional de construcción urdido:

- Levantado
- Desbastado (el fondo queda sin desbastar) y realizado de cinco agujeros en la barriga de la pieza.

Cocción en atmósfera oxidante, a fuego directo en horno tradicional de una cámara.

Lugar de procedencia:

Casa-museo "Cho Zacarías", San Mateo.

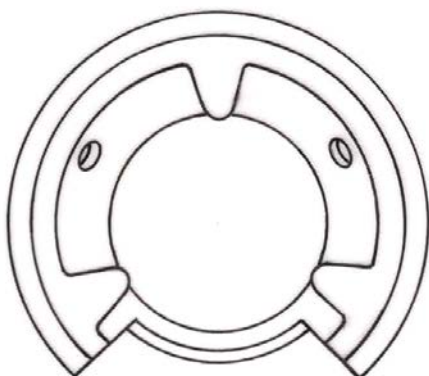
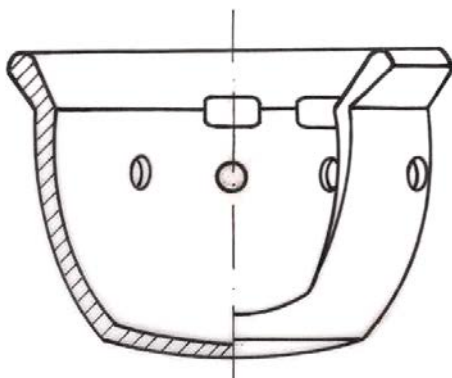
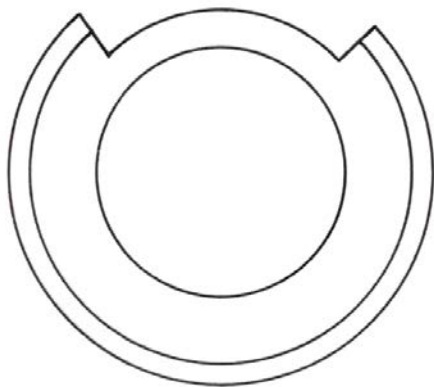

Descripción tipológica:

Tendencia troncocónica con borde biselado hacia el interior y con doce muescas alrededor del mismo. Aplicación total de almagre, pasta cuidada.

Medidas:

Diámetro de boca: 21,5 cm

Diámetro de fondo: 11,5 cm

Altura: 11 cm

Funcionalidad:

Usado para amasar el gofio.

Descripción de técnicas de fabricación y decoración:

Realizado por el sistema tradicional de construcción urdido, siguiendo todo el proceso de elaboración:

- Levantado
- Alargado
- Desbastado
- Aliñado de agua
- Almagriado (aplicación de almagre)
- Aliñado de petróleo (bruñido)

Cocción en atmósfera oxidante, a fuego directo en horno tradicional de una cámara.

Lugar de procedencia:

Casa-museo "Cho Zacarías", San Mateo.

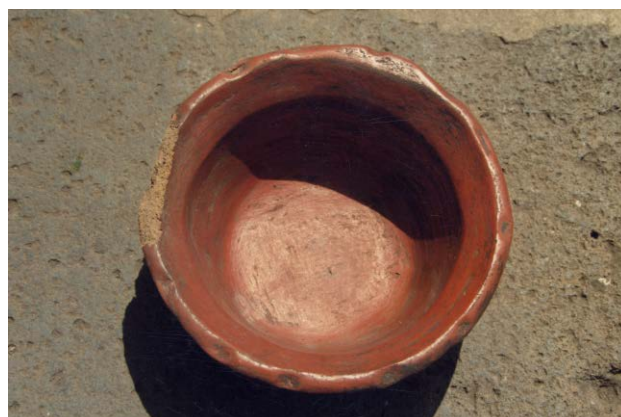
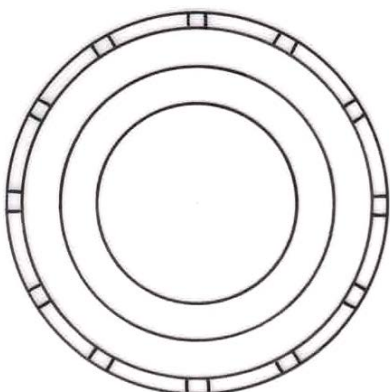
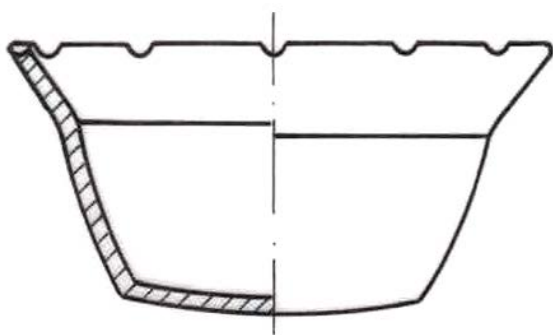
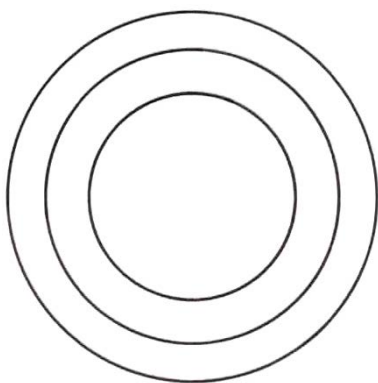

Descripción tipológica:

Tendencia bitronco-cónica con boca o abertura en el cuerpo inferior y agujereado en la base del cuerpo superior, lleva un asa semicircular en el lado derecho apoyada sobre el borde superior y mitad del cuerpo inferior. Aplicación total de almagre, pasta cuidada.

Medidas:

Diámetro de boca: 14 cm

Diámetro de base: 8 cm

Altura: 11 cm

Funcionalidad:

Usado para quemar hierbas aromáticas, ambientando así la casa.

Descripción de técnicas de fabricación y decoración:

Realizado por el sistema tradicional de construcción urdido, siguiendo todo el proceso de elaboración:

- Levantado
- Alargado
- Desbastado
- Aliñado de agua
- Almagriado (aplicación de engobe)
- Aliñado de petróleo (bruñido)

Cocción en atmósfera oxidante, a fuego directo, en horno tradicional de una cámara.

Lugar de procedencia:

Casa-museo "Cho Zacarías", San Mateo.

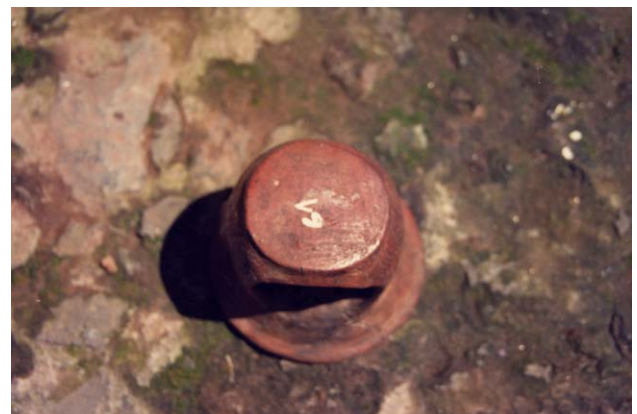
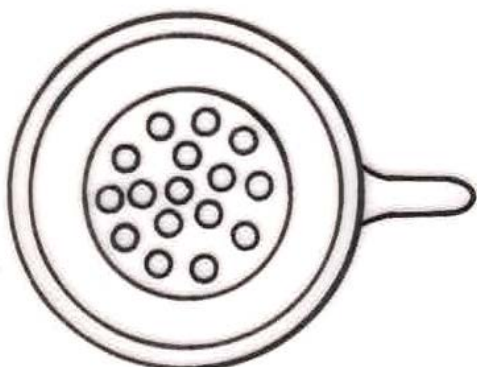
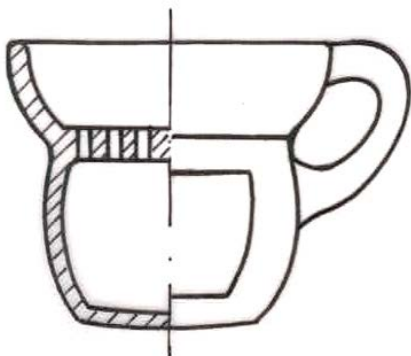
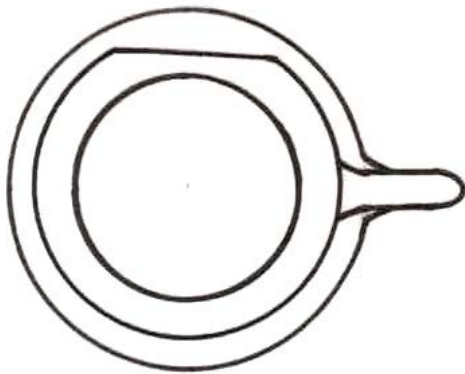

Descripción tipológica:

Tendencia globular con pico vertedero, borde indicado y dos asas semicirculares apoyadas sobre el borde de la pieza en sentido vertical. Aplicación total de almagre, pasta cuidada.

Medidas:

Diámetro de boca: 19 cm
 Diámetro de base: 23,5 cm
 Altura: 21,5 cm

Pico:

Largo: 9,5 cm
 Ancho: 12,5 cm

Funcionalidad:

Usado para servir el vino.

Descripción de técnicas de fabricación y decoración:

Realizado por el sistema tradicional de construcción urdido, siguiendo todo el proceso de elaboración:

- Levantado
- Alargado
- Desbastado
- Aliñado de agua
- Almagriado (aplicación total de engobe)
- Aliñado de petróleo (bruñido con motivos decorativos geométricos en la mitad inferior de la pieza, en círculos y bandas)

Cocción en atmósfera oxidante, a fuego directo, en horno de una cámara.

Lugar de procedencia:

Casa-museo "Cho Zacarías", San Mateo.

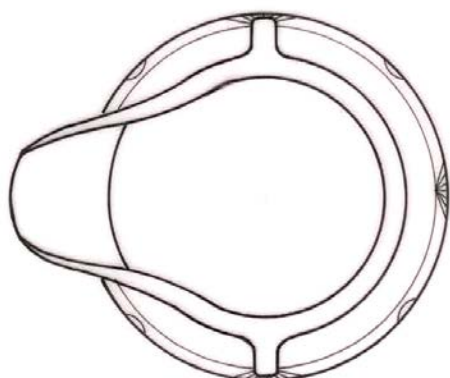
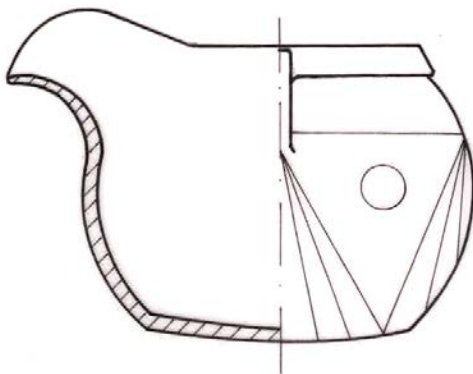
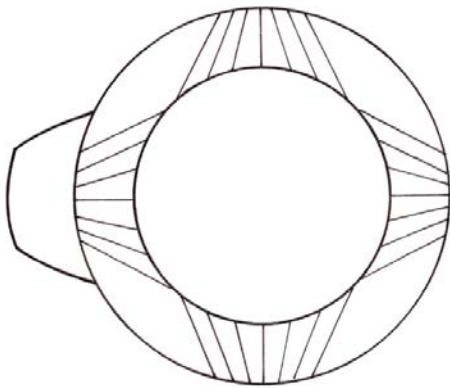

Descripción tipológica:

Tendencia globular con motivos en ondas incisas alrededor del cuerpo de la pieza en número de cuatro dobles y cuatro sencillas. Pié indicado, aplicación total de almagre y pasta cuidada.

Medidas:

Diámetro de boca: 16 cm

Diámetro de base: 20 cm

Altura: 25 cm

Diámetro del cuerpo: 27 cm

Funcionalidad:

Usado para almacenar agua de beber.

Descripción de técnicas de fabricación y decoración:

Realizado por el sistema tradicional de construcción urdido, siguiendo todo el proceso de elaboración:

- Levantado
- Alargado
- Desbastado (y realización de los motivos incisos)
- Aliñado de agua
- Almagriado (aplicación total de engobe)
- Aliñado de petróleo (bruñido)

Cocción en atmósfera oxidante, a fuego directo, en horno de una cámara.

Lugar de procedencia:

Casa-museo "Cho Zacarías", San Mateo.

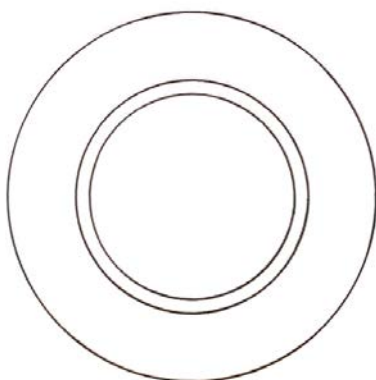
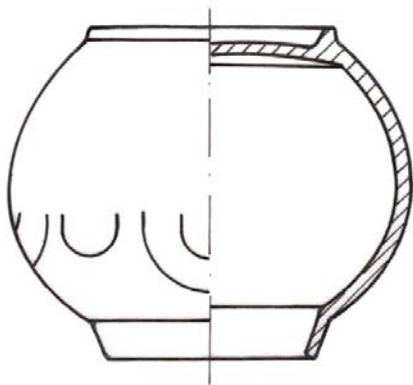
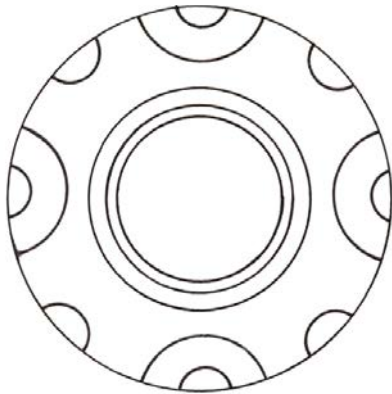

Descripción tipológica:

Tendencia globular con motivos en ondas incisas alrededor del cuerpo de la pieza, en número de cuatro doubles más cinco muescas incisas y cuatro sencillas. Pie indicado, aplicación total de almagre y pasta cuidada.

Medidas:

Diámetro de boca: 16 cm

Diámetro de base: 18 cm

Altura: 24 cm

Diámetro del cuerpo: 30 cm

Funcionalidad:

Usado para almacenar agua de beber.

Descripción de técnicas de fabricación y decoración:

Realizado por al sistema tradicional de construcción urdido, siguiendo todo el proceso de elaboración:

- Levantado
- Alargado
- Desbastado (y realización da los motivos incisos)
- Aliñado de agua
- Almagriado (aplicación total de engobe)
- Aliñado de petróleo (bruñido y realización a modo de croqueo de cuadrículas en la mitad inferior de la pieza)

Cocción en atmósfera oxidante, a fuego directo, en horno de una cámara.

Lugar de procedencia:

Casa-museo "Cho Zacarías", San Mateo.

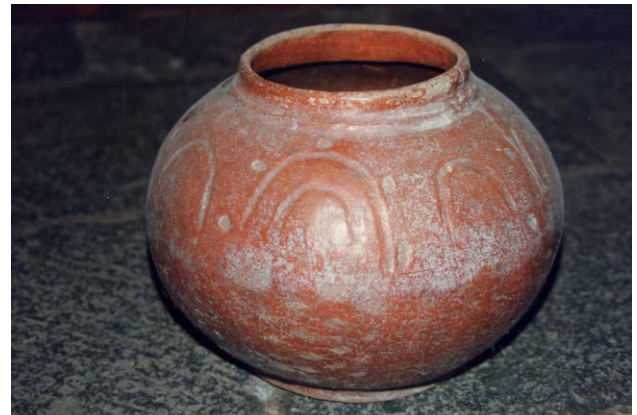
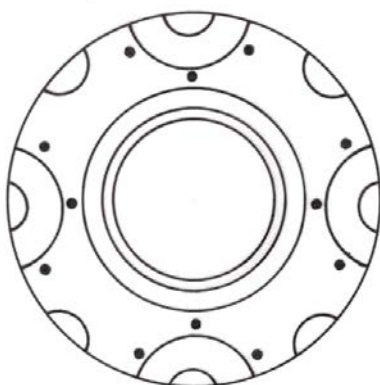
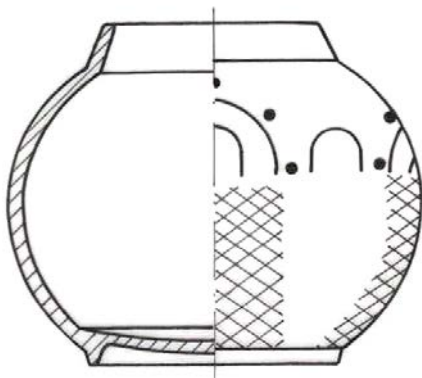
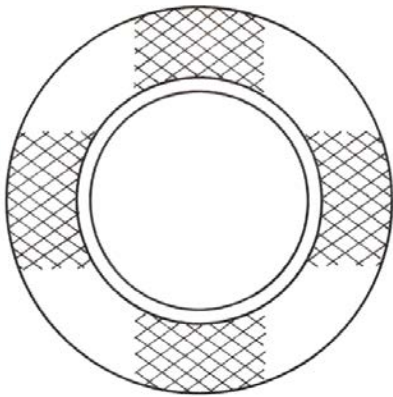

Descripción tipológica:

Tendencia globular con tres mamelones y cuello con reborde. Aplicación total de almagre, pasta cuidada.

Medidas:

Diámetro de boca: 16 cm

Diámetro de base: 19 cm

Altura: 24 cm

Diámetro del cuerpo (barriga): 30 cm

Funcionalidad:

Usado para almacenar agua de beber.

Descripción de técnicas de fabricación y decoración:

Realizado por el sistema tradicional de construcción urdido, siguiendo todo el proceso de elaboración:

- Levantado
- Alargado
- Desbastado (y realización del reborde)
- Aliñado de agua
- Almagriado (aplicación total de engobe)
- Aliñado de petróleo (bruñido) y realización a modo de croqueo motivos decorativos en círculos y bandas.

Cocción en atmósfera oxidante, a fuego directo, en horno de una cámara.

Lugar de procedencia:

Casa-museo "Cho Zacarías", San Mateo.

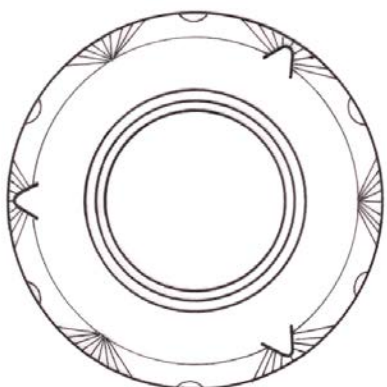
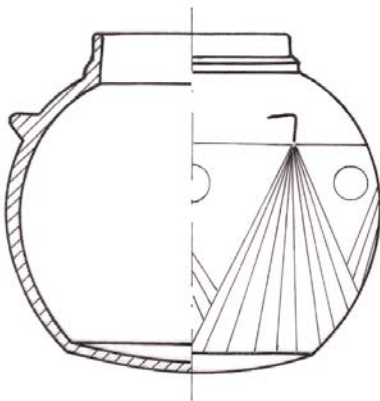
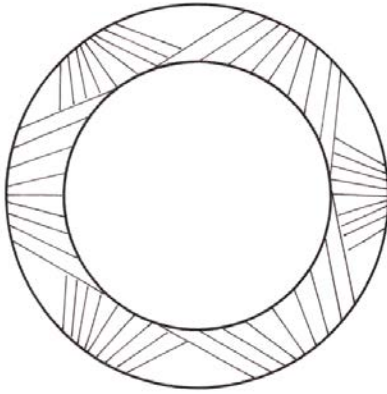

Descripción tipológica:

Tendencia globular con cuatro mamelones y cuello con reborde. Aplicación total de almagre, pasta cuidada.

Medidas:

Diámetro de boca: 16 cm

Diámetro de base: 23 cm

Altura: 27 cm

Diámetro del cuerpo (barriga): 31 cm

Funcionalidad:

Usado para almacenar agua de beber.

Descripción de técnicas de fabricación y decoración:

Realizado por el sistema tradicional de construcción urdido, siguiendo todo el proceso de elaboración:

- Levantado
- Alargado
- Desbastado (y realización del reborde)
- Aliñado de agua
- Almagriado (aplicación total de almagre)
- Aliñado de petróleo (bruñido) y realización a modo de croqueo motivos decorativos en círculos y bandas.

Cocción en atmósfera oxidante, a fuego directo, en horno de una cámara.

Lugar de procedencia:

Casa-museo "Cho Zacarías", San Mateo.

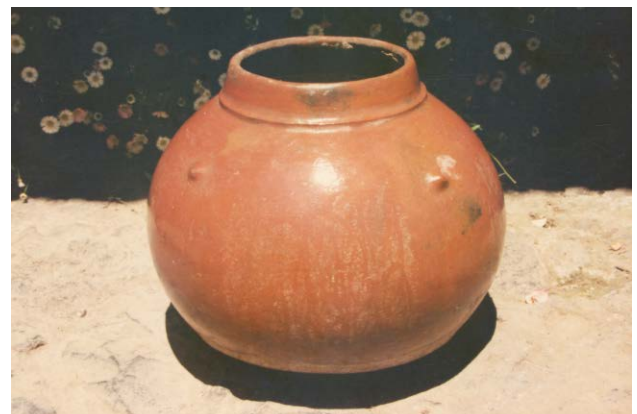
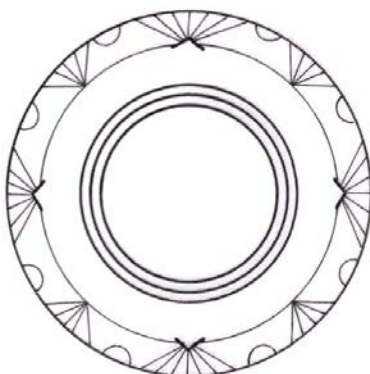
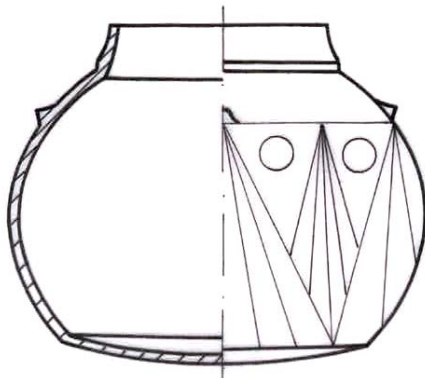
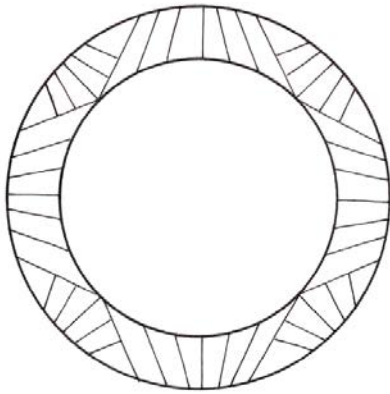

Descripción tipológica:

Tendencia globular con tres mamelones y cuello con reborde. Aplicación total de almagre, pasta cuidada.

Medidas:

Diámetro de boca: 17 cm

Diámetro de base: 24 cm

Altura: 27 cm

Diámetro del cuerpo (barriga): 30 cm

Funcionalidad:

Usado para almacenar agua de beber.

Descripción de técnicas de fabricación y decoración:

Realizado por el sistema tradicional de construcción urdido, siguiendo todo el proceso de elaboración:

- Levantado
- Alargado
- Desbastado (y realización del reborde)
- Aliñado de agua
- Almagriado (aplicación total de engobe)
- Aliñado de petróleo (bruñido) y realización a modo de croqueo motivos decorativos en círculos y bandas

Cocción en atmósfera oxidante, a fuego directo, en horno de una cámara.

Lugar de procedencia:

Casa-museo "Cho Zacarías", San Mateo.

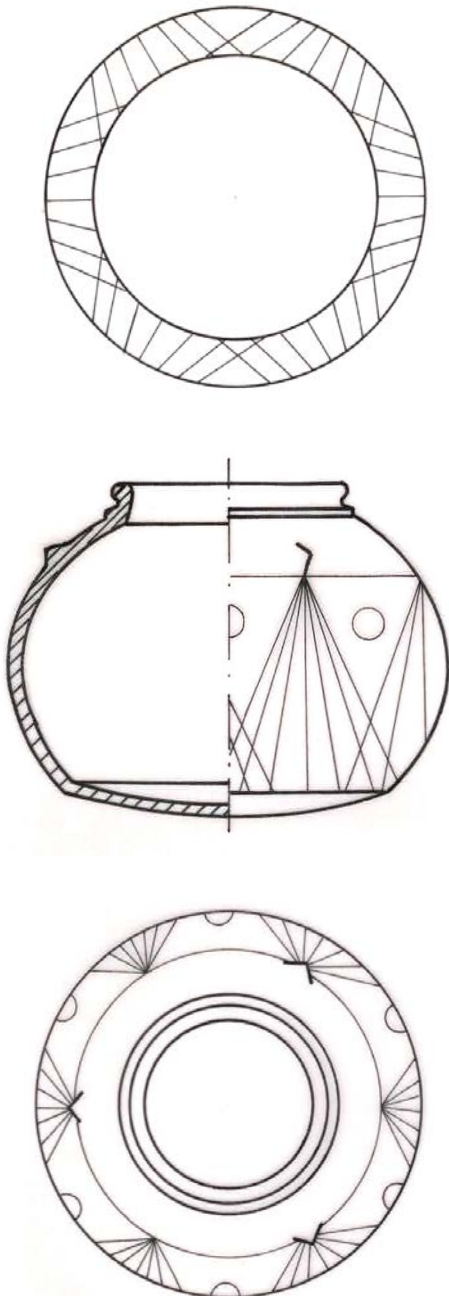

Descripción tipológica:

Tendencia ovoide con cuatro mamelones y cuello con reborde. Aplicación total de almagre, pasta cuidada.

Medidas:

Diámetro de boca: 17 cm

Diámetro de base: 20 cm

Altura: 28 cm

Diámetro del cuerpo (barriga): 28 cm

Funcionalidad:

Usado para almacenar agua de beber.

Descripción de técnicas de fabricación y decoración:

Realizado por el sistema tradicional de construcción urdido, siguiendo todo el proceso de elaboración:

- Levantado
- Alargado
- Desbastado (y realización del reborde)
- Aliñado de agua
- Almagriado (aplicación total de engobe)
- Aliñado de petróleo (bruñido) y realización a modo de croqueo motivos decorativos en círculos y bandas.

Cocción en atmósfera oxidante, a fuego directo, en horno de una cámara.

Lugar de procedencia:

Casa-museo "Cho Zacarías", San Mateo.

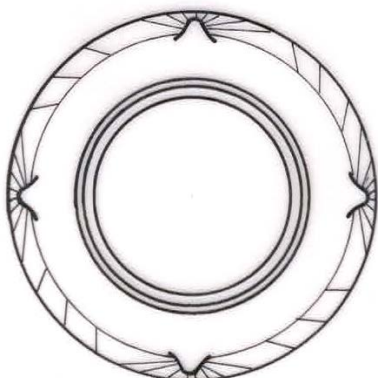
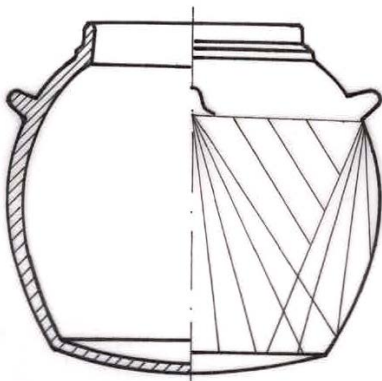
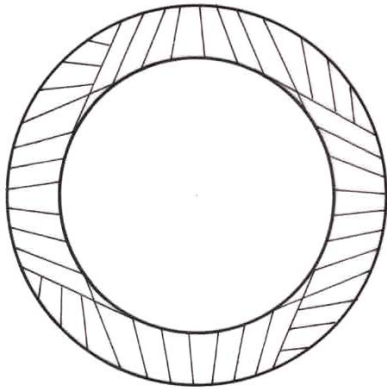

Descripción tipológica:

Tendencia globular-bitroncocónica con motivos incisos en ondas, alrededor de la pieza en número de cuatro dobles y muescas incisas. Aplicación total de almagre, pasta cuidada y cuello con reborde.

Medidas:

Diámetro de boca: 15,5 cm

Diámetro de base: 16 cm

Altura: 28 cm

Diámetro del cuerpo (barriga): 34 cm

Funcionalidad:

Usado para almacenar agua de beber.

Descripción de técnicas de fabricación y decoración:

Realizado por el sistema tradicional de construcción urdido, siguiendo todo el proceso de elaboración:

- Levantado
- Alargado
- Desbastado (y realización de motivos incisos; reborde del cuello)
- Aliñado de agua
- Almagriado (aplicación total de engobe)
- Aliñado de petróleo (bruñido)

Cocción en atmósfera oxidante, a fuego directo, en horno de una cámara.

Lugar de procedencia:

Casa-museo "Cho Zacarías", San Mateo.

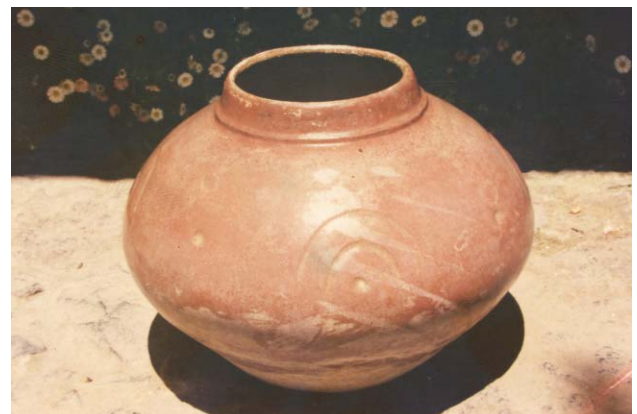
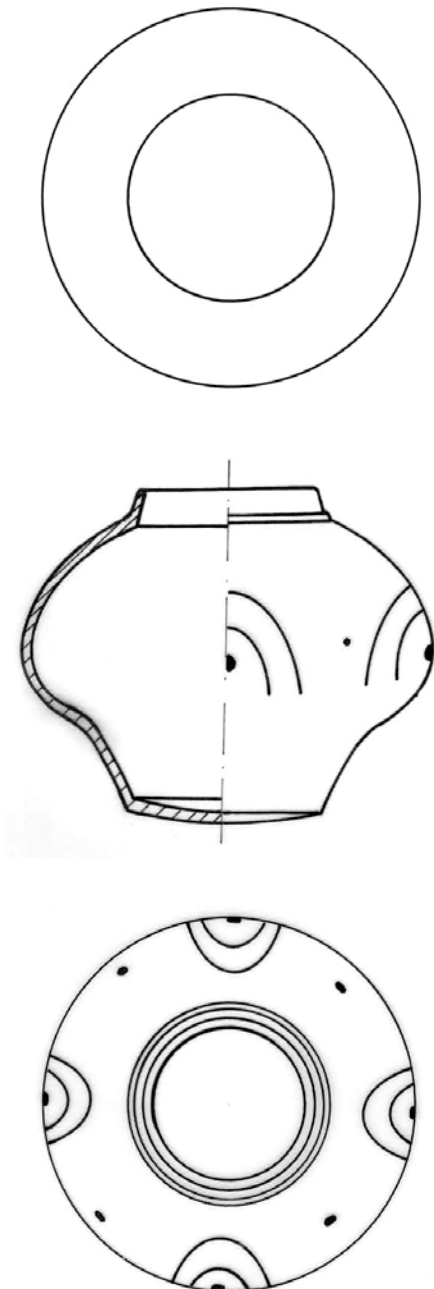

Descripción tipológica:

Tendencia globular-bitroncocónica con tres motivos incisos en ondas dobles con muescas y en espigas. Aplicación total de almagre, pasta cuidada.

Medidas:

Diámetro de boca: 17,5 cm

Diámetro de base: 13 cm

Altura: 28 cm

Diámetro del cuerpo (barriga): 30 cm

Funcionalidad:

Usado para almacenar agua de beber.

Descripción de técnicas de fabricación y decoración:

Realizado por el sistema tradicional de construcción urdido, siguiendo todo el proceso de elaboración:

- Levantado
- Alargado
- Desbastado (y realización de motivos incisos)
- Aliñado de agua
- Almagriado (aplicación total de engobe)
- Aliñado de petróleo (bruñido)

Cocción en atmósfera oxidante, a fuego directo, en horno de una cámara.

Lugar de procedencia:

Casa-museo "Cho Zacarías", San Mateo.

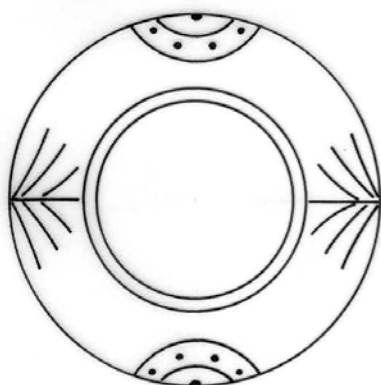
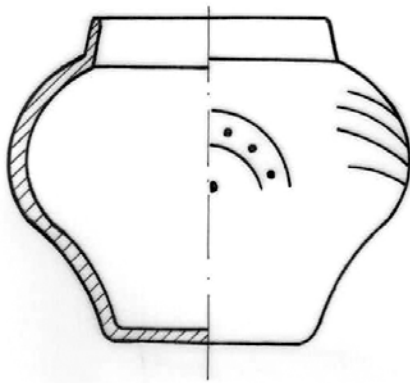
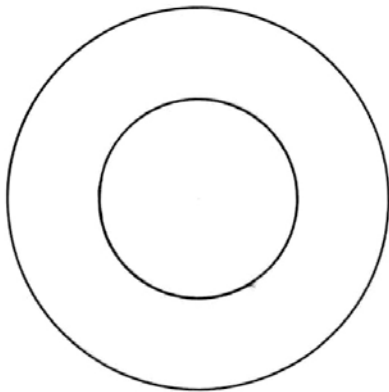

Descripción tipológica:

Tendencia globular-bitroncocónica con cuatro motivos decorativos en forma de espigas y muescas incisas. Aplicación total de almagre, pasta cuidada.

Medidas:

Diámetro de boca: 16 cm

Diámetro de base: 17 cm

Altura: 28,5 cm

Diámetro de cuerpo (barriga): 33,5 cm

Funcionalidad:

Usado para almacenar agua de beber.

Descripción de técnicas de fabricación y decoración:

Realizado por el sistema tradicional de construcción urdido, siguiendo todo el proceso de elaboración:

- Levantado
- Alargado
- Desbastado (realización de motivos decorativos y reborde del cuello)
- Aliñado de agua
- Almagriado (aplicación total de engobe)
- Aliñado de petróleo (bruñido)

Cocción en atmósfera oxidante, a fuego directo, en horno de una cámara.

Lugar de procedencia:

Dolores Martín; El Molino, La Atalaya de Santa Brígida.

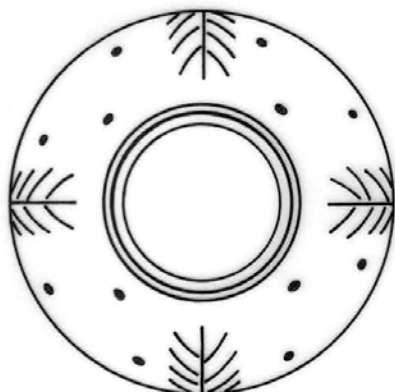
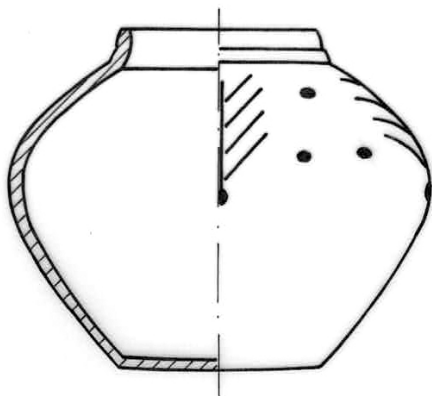
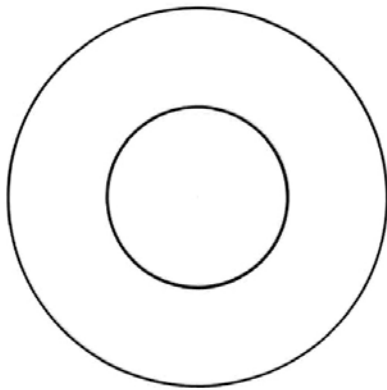

Descripción tipológica:

Tendencia globular con tres asas de herradura y pie indicado. Aplicación total de almagre, pasta cuidada.

Medidas:

Diámetro de boca: 19 cm

Diámetro de base: 22 cm

Altura: 26 cm

Diámetro de cuerpo (barriga): 30 cm

Funcionalidad:

Usado para almacenar agua de beber y como bernegal de maceta.

Descripción de técnicas de fabricación y decoración:

Realizado por el sistema tradicional de construcción urdido, siguiendo todo el proceso de elaboración:

- Levantado
- Alargado
- Desbastado (y realización del pie)
- Aliñado de agua
- Almagriado (aplicación total de engobe)
- Aliñado de petróleo (bruñido) y realización en forma de croqueo motivos decorativos en bandas en la mitad inferior de la pieza.

Cocción en atmósfera oxidante, a fuego directo, en horno de una cámara.

Lugar de procedencia:

Juan Sixto; El Molino, La Atalaya de Santa Brígida.

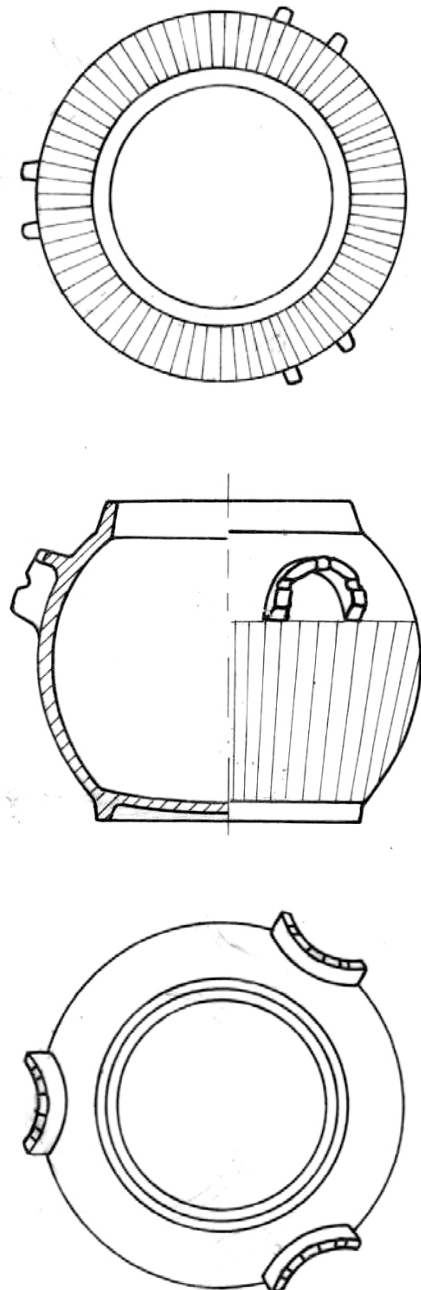

Descripción tipológica:

Tendencia globular con cuatro mamelones y cuello con reborde. Aplicación total de almagre, pasta cuidada.

Medidas:

Diámetro de boca: 16 cm

Diámetro de base: 25,5 cm

Altura: 26,5 cm

Diámetro de cuerpo (barriga): 33,5 cm

Funcionalidad:

Usado para beber agua.

Descripción de técnicas de fabricación y decoración:

Realizado por el sistema tradicional de construcción urdido, siguiendo todo el proceso de elaboración:

- Levantado
- Alargado
- Desbastado (y realización del reborde)
- Aliñado de agua
- Almagriado (aplicación total de engobe)
- Aliñado de petróleo (bruñido) y realización a modo de croqueo motivos decorativos en círculos y bandas.

Cocción en atmósfera oxidante, a fuego directo, en horno de una cámara.

Lugar de procedencia:

Juan Sixto; El Molino, La Atalaya de Santa Brígida.

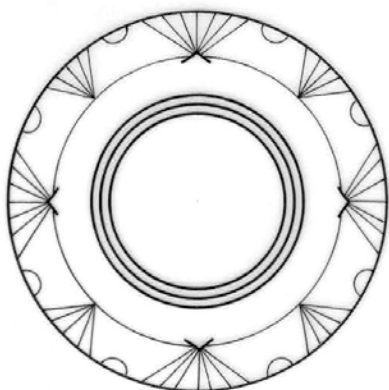
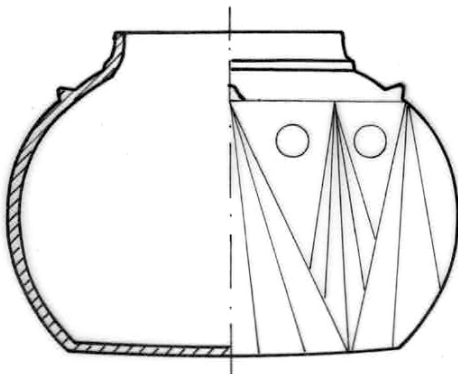
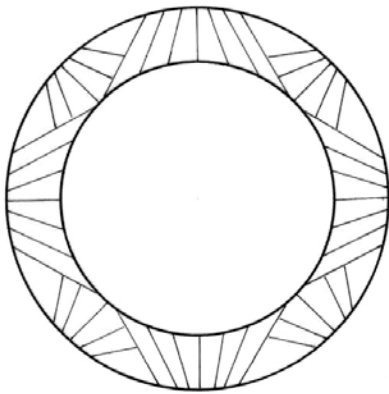

Descripción tipológica:

Tendencia globular con cuello pronunciado, borde indicado y tres mamelones. Aplicación total de almagre, pasta cuidada.

Medidas:

Diámetro de boca: 4 cm
 Diámetro de base: 4,5 cm
 Altura: 8 cm
 Diámetro de cuerpo (barriga): 7,5 cm
 Altura del cuello: 2,5 cm

Funcionalidad:

Usada con una función decorativa.

Descripción de técnicas de fabricación y decoración:

Realizado por el sistema tradicional de construcción urdido, siguiendo todo el proceso de elaboración:

- Levantado
- Desbastado
- Aliñado de agua
- Almagriado (aplicación total de engobe)
- Aliñado de petróleo (bruñido)

Cocción en atmósfera oxidante, a fuego directo, en horno de una cámara.

Lugar de procedencia:

Caridad Rodríguez; Cuesta de Los Lirios, Bandama.

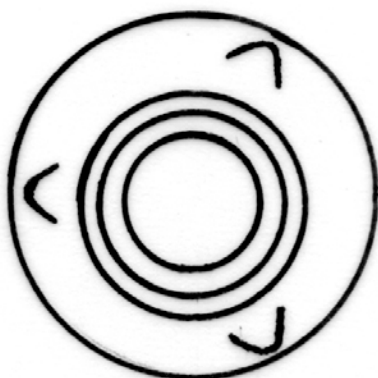
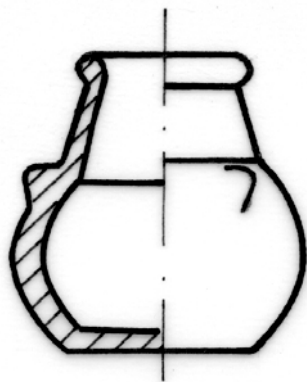
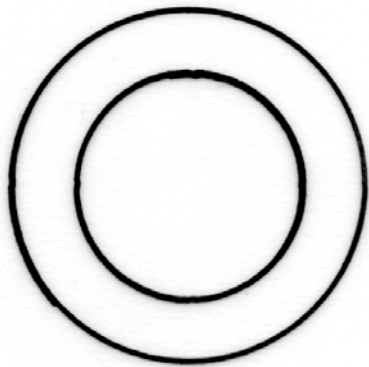

Descripción tipológica:

Tendencia ovoide con tres mamelones, pitorro vertedero y cuello con borde indicado. Aplicación total de almagre, pasta cuidada.

Medidas:

Diámetro de boca: 10,5 cm

Diámetro de base: 11 cm

Altura: 19 cm

Diámetro de cuerpo (barriga): 17,3 cm

Funcionalidad:

Usada para servir el agua directamente o através de un vaso.

Descripción de técnicas de fabricación y decoración:

Realizado por el sistema tradicional de construcción urdido, siguiendo todo el proceso de elaboración:

- Levantado
- Alargado
- Desbastado
- Aliñado de agua
- Almagriado (aplicación total de engobe)
- Aliñado de petróleo (bruñido)

Cocción en atmósfera oxidante, a fuego directo, en horno de una cámara.

Lugar de procedencia:

Caridad Rodríguez; Cuesta de Los Lirios, Bandama.

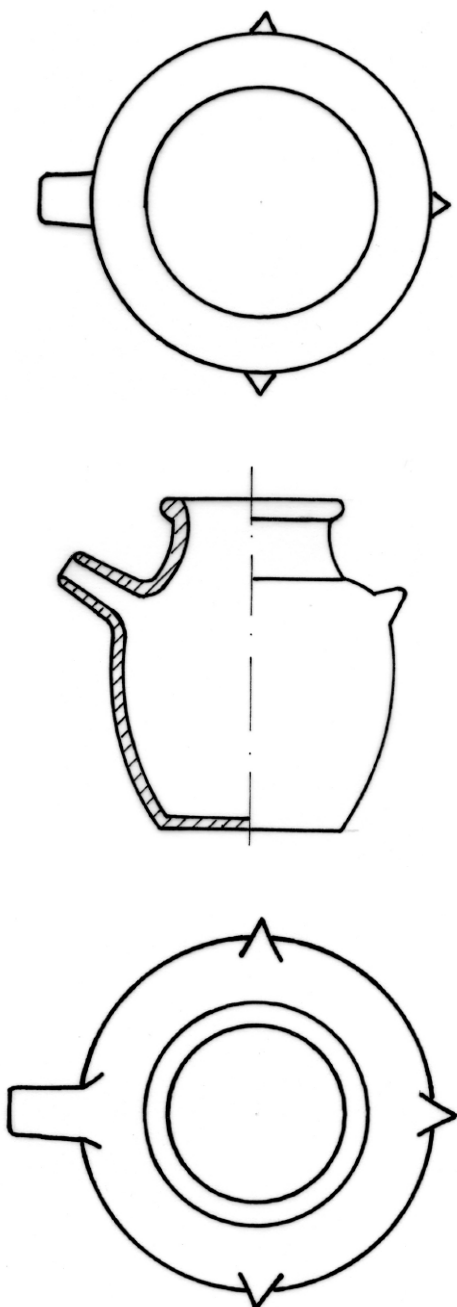

Descripción tipológica:

Tendencia globular con gollete saliente. Aplicación total de almagre, pasta cuidada.

Medidas:

Diámetro de boca: 6 cm

Diámetro de base: 13 cm

Altura: 18,5 cm

Diámetro del cuerpo: 17,5 cm

Funcionalidad:

Usada para servir bebidas.

Descripción de técnicas de fabricación y decoración:

Realizada por el sistema tradicional de construcción urdido, siguiendo todo el proceso de elaboración:

- Levantado
- Desbastado
- Aliñado de agua
- Almagriado (aplicación total de engobe)
- Aliñado de petróleo (bruñido)

Cocción en atmósfera oxidante, a fuego directo, en horno de una cámara.

Lugar de procedencia:

Caridad Rodríguez; Cuesta de Los Lirios, Bandama.

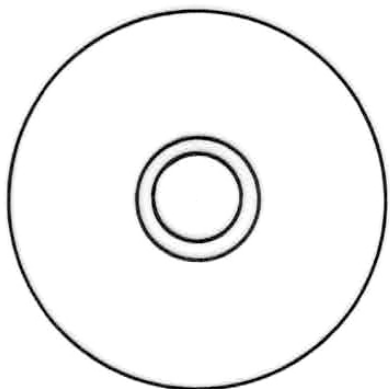
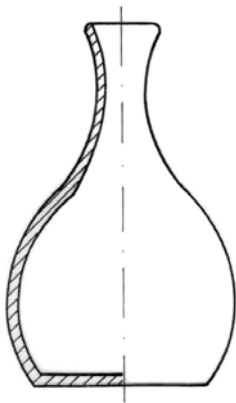
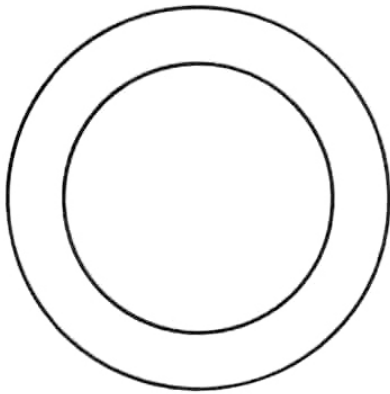

Descripción tipológica:

Tendencia globular con borde saliente y dos asas planas con cuatro picos cada una. Aplicación total de almagre, pasta cuidada.

Medidas:

Diámetro de boca: 11 cm

Diámetro de base: 11 cm

Altura: 23,5 cm

Diámetro de cuerpo: 14,5 cm

Funcionalidad:

Usada como florero.

Descripción de técnicas de fabricación y decoración:

Realizado por el sistema tradicional de construcción urdido, siguiendo todo el proceso de elaboración:

- Levantado
- Desbastado
- Aliñado de agua
- Almagriado (aplicación total de engobe)
- Aliñado de petróleo (bruñido)

Cocción en atmósfera oxidante, a fuego directo, en horno de una cámara.

Lugar de procedencia:

Caridad Rodríguez; Cuesta de Los Lirios, Bandama.

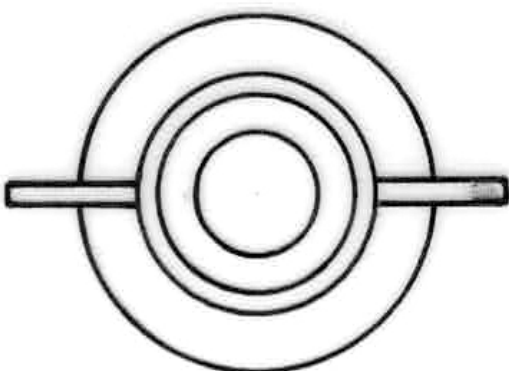
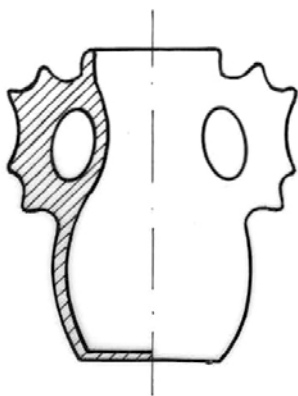
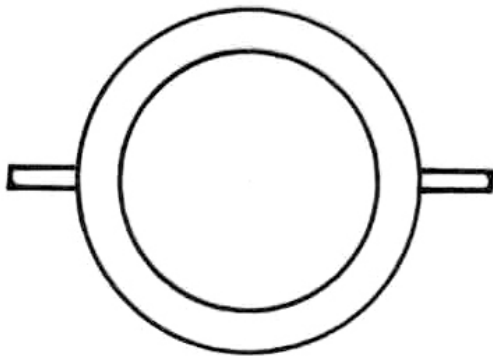

Descripción tipológica:

Tendencia troncocónica con base y tronco circular. Aplicación total de almagre, pasta cuidada.

Medidas:

Diámetro de boca: 14 cm máximo / 12 cm mínimo

Diámetro de base: 13 cm

Altura: 20 cm

Diámetro de cuerpo: 14 cm

Diámetro del tronco: 3 cm

Funcionalidad:

Usada para servir bebidas.

Descripción de técnicas de fabricación y decoración:

Realizado por el sistema tradicional de construcción urdido, siguiendo todo el proceso de elaboración:

- Levantado
- Alargado
- Desbastado
- Aliñado de agua
- Almagriado (aplicación total de engobe)
- Aliñado de petróleo (bruñido)

Cocción en atmósfera oxidante, a fuego directo, en horno de una cámara.

Lugar de procedencia:

Caridad Rodríguez; Cuesta de Los Lirios, Bandama.

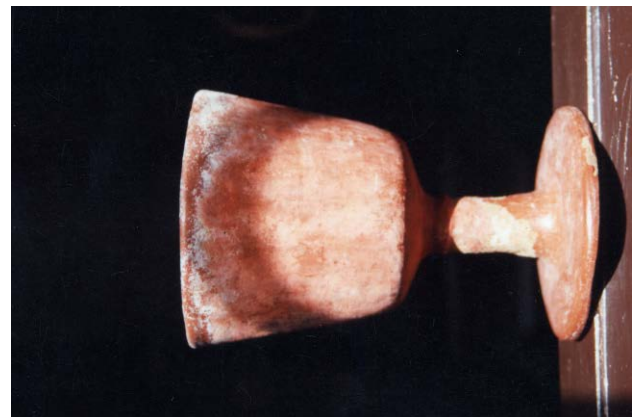
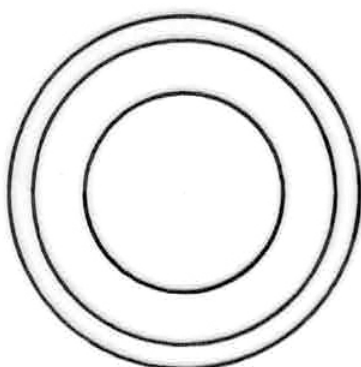
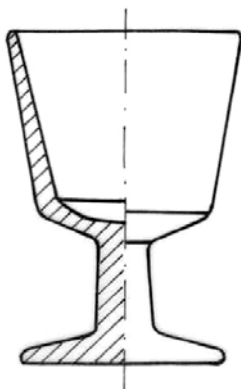
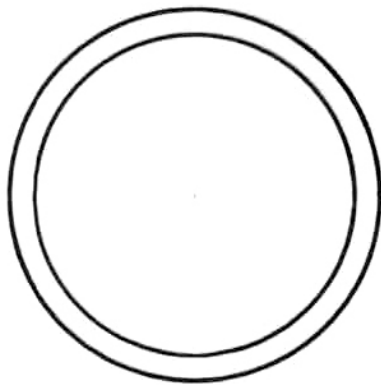

Descripción tipológica:

Tendencia globular con cuello cilíndrico y dos asas semi-esféricas apoyadas sobre el cuello y cuerpo de la pieza. Aplicación total de almagre, pasta cuidada.

Medidas:

Diámetro de boca: 8,5 cm

Diámetro de base: 9 cm

Altura: 15 cm

Diámetro de cuerpo: 14 cm

Funcionalidad:

Usada como florero y como pieza decorativa.

Descripción de técnicas de fabricación y decoración:

Realizado por el sistema tradicional de construcción urdido, siguiendo todo el proceso de elaboración:

- Levantado
- Desbastado
- Aliñado de agua
- Almagriado (aplicación total as engobe)
- Aliñado de petróleo (bruñido)

Cocción en atmósfera oxidante, a fuego directo, en horno de una cámara.

Lugar de procedencia:

Caridad Rodríguez; Cuesta de Los Lirios, Bandama.

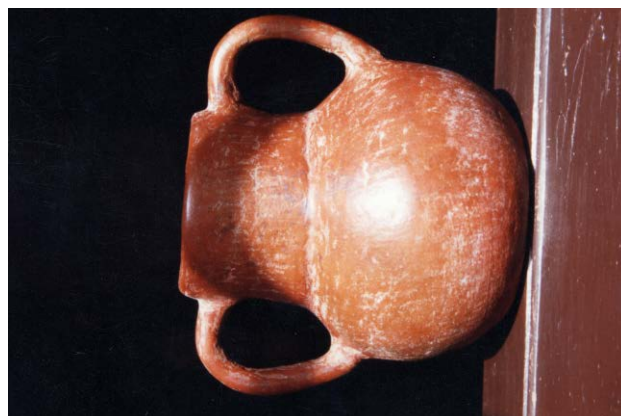
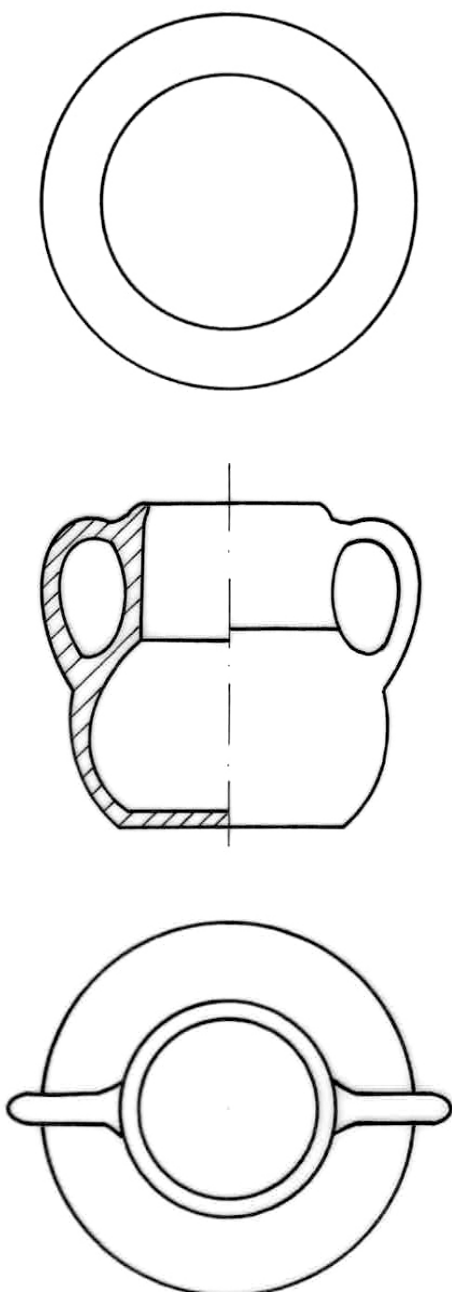

Descripción tipológica:

Tendencia ovoide (planta) con cuello indicado, cuatro asas de pichón y mamelón y cuatro espigas incisas sobre el cuerpo de la pieza. Aplicación total de almagre, pasta cuidada.

Medidas:

Diámetro de boca: 24 × 28 cm

Diámetro de base: 22 × 33 cm

Altura: 40 cm

Funcionalidad:

Usado para el almacenar agua.

Descripción de técnicas de fabricación y decoración:

Realizado por el sistema tradicional de construcción urdido, siguiendo todo el proceso de elaboración:

- Levantado
- Alargado
- Desbastado (y realización de los motivos incisos)
- Aliñado de agua
- Almagriado (aplicación total)
- Aliñado de petróleo

Cocción en atmósfera oxidante, a fuego directo, en horno de una cámara.

Lugar de procedencia:

Casa-museo "Cho Zacarías", San Mateo.

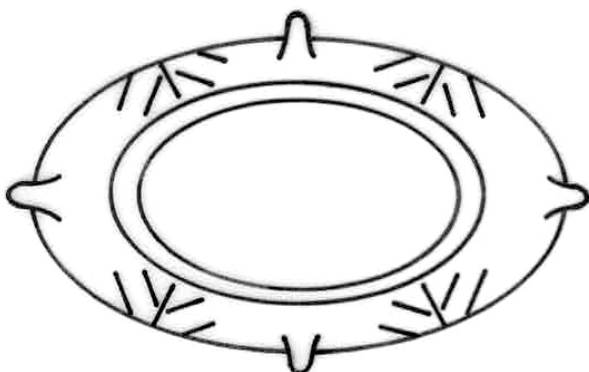
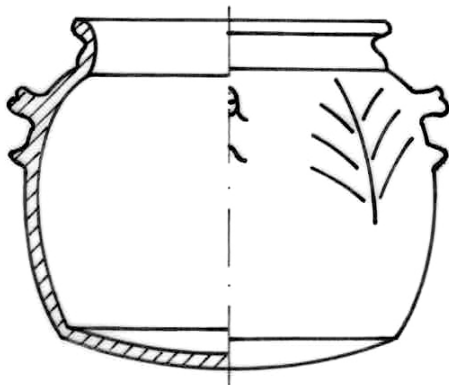
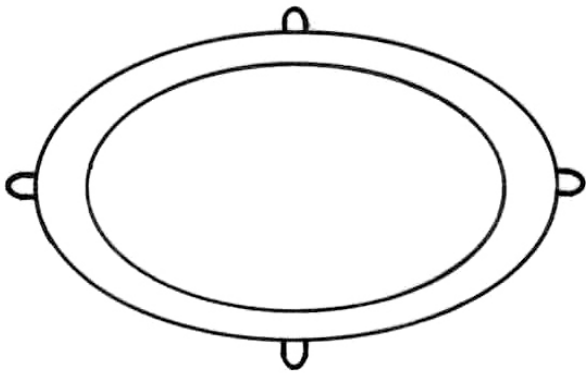

Descripción tipológica:

Tendencia ovoide con tres mamelones y cuello indicado. Aplicación total de almagre, pasta cuidado.

Medidas:

Diámetro de boca: 12 cm

Diámetro de base: 17 cm

Diámetro máximo: 21 cm

Altura: 23 cm

Funcionalidad:

Usada para almacenar agua.

Descripción de técnicas de fabricación y decoración:

Realizado por el sistema tradicional de construcción urdido, siguiendo todo el proceso de elaboración:

- Levantado (urdido)
- Alargado
- Desbastado
- Aliñado de agua
- Almagriado (aplicación total)
- Aliñado de petróleo (bruñido)

Cocción en atmósfera oxidante, a fuego directo, en horno tradicional de una cámara.

Lugar de procedencia:

Casa-museo "Cho Zacarías", San Mateo.

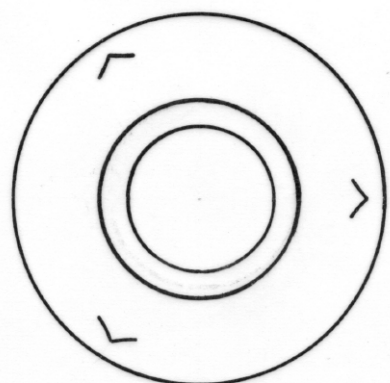
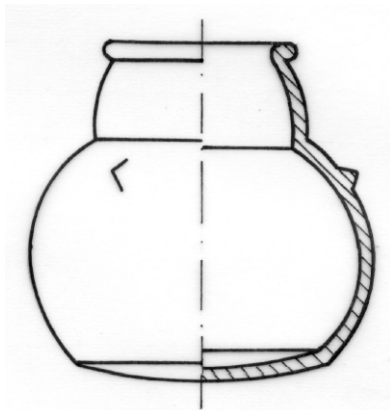
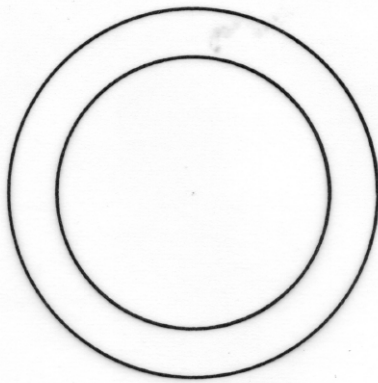

Descripción tipológica:

Tendencia globular y cuello indicado. Aplicación parcial de almagra sobre el cuello y parte superior de la pieza con decoración bruñida en rectángulos.

Medidas:

Diámetro de boca: 13 cm

Diámetro de base: 14 cm

Diámetro máximo: 24 cm

Altura: 24 cm

Funcionalidad:

Usada para almacenar agua.

Descripción de técnicas de fabricación y decoración:

Realizada por el sistema tradicional de construcción urdido, siguiendo todo el proceso de elaboración:

- Levantado (urdido)
- Alargado
- Desbastado
- Aliñado de agua
- Almagriado (aplicación parcial)
- Aliñado de petróleo, sobre la parte almagriada, decorando el cuello con rectángulos verticales.

Cocción en atmósfera oxidante, a fuego directo, en horno tradicional de una cámara.

Lugar de procedencia:

Casa-museo "Cho Zacarías", San Mateo.

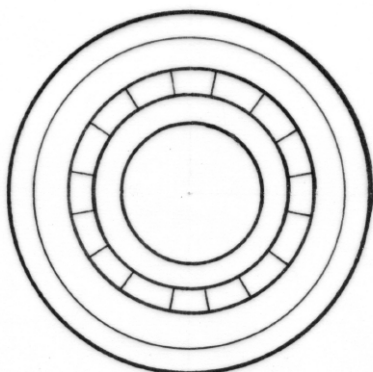
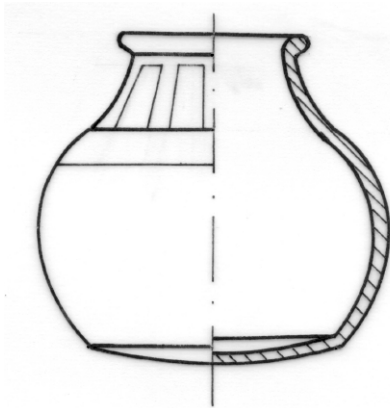
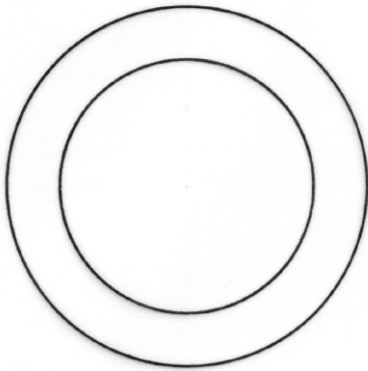

Descripción tipológica:

Tendencia globular, cuello indicado. Aplicación total de almagre y decoración con bruñido a modo de croqueo en listas verticales e inclinadas.

Medidas:

Diámetro de boca: 16 cm

Diámetro de base: 26 cm

Diámetro máximo: 30 cm

Altura: 31 cm

Funcionalidad:

Usada para almacenar agua.

Descripción de técnicas de fabricación y decoración:

Realizada por el sistema tradicional de construcción urdido, siguiendo todo el proceso de elaboración:

- Levantado (urdido)
- Alargado
- Desbastado
- Aliñado de agua
- Almagriado (aplicación total)
- Aliñado de petróleo (bruñido) con motivos decorativos en listas verticales e inclinadas.

Cocción en atmósfera oxidante, a fuego directo, en horno tradicional de una cámara.

Lugar de procedencia:

Casa-museo "Cho Zacarías", San Mateo.

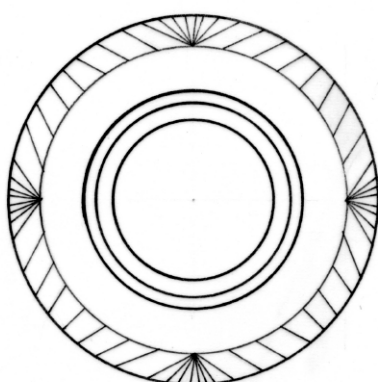
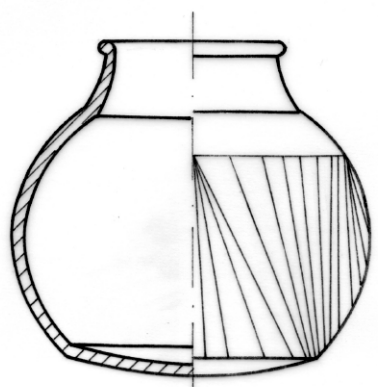
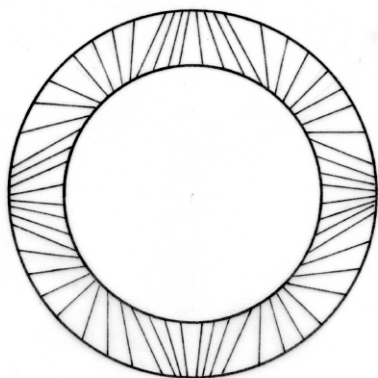

Descripción tipológica:

Tendencia globular, cuello indicado. Aplicación total de almagre y decoración con bruñido a modo de croqueo en lista verticales.

Medidas:

Diámetro de boca: 16 cm

Diámetro de base: 18 cm

Diámetro máximo: 31 cm

Altura: 29 cm

Funcionalidad:

Usada para almacenar agua.

Descripción de técnicas de fabricación y decoración:

Realizada por el sistema tradicional de construcción urdido, siguiendo todo el proceso de elaboración:

- Levantado (urdido)
- Alargado
- Desbastado
- Aliñado de agua
- Almagriado (aplicación total)
- Aliñado de petróleo (bruñido) con motivos decorativos en listas verticales

Cocción en atmósfera oxidante, a fuego directo, en horno tradicional de una cámara.

Lugar de procedencia:

Casa-museo "Cho Zacarías", San Mateo.

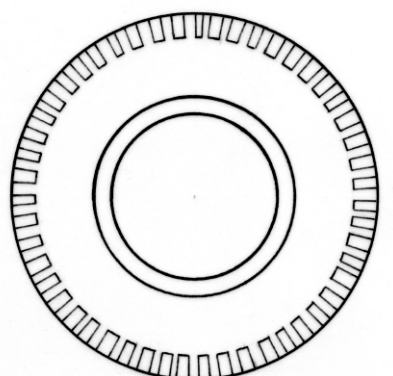
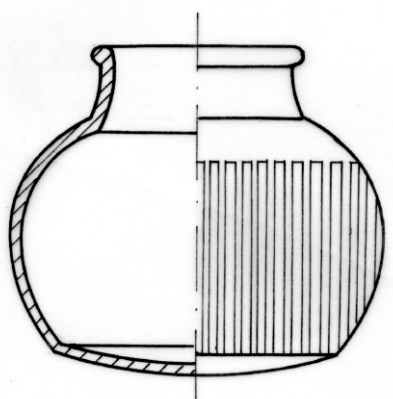
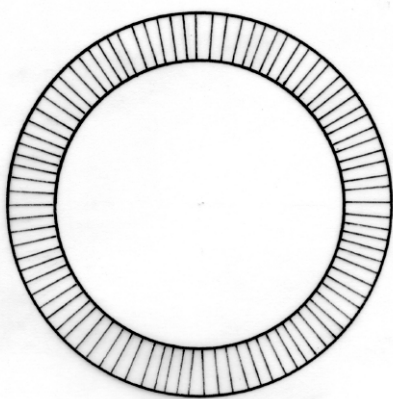

Descripción tipológica:

Tendencia globular, cuello indicado con tres mamelones y tres asas de pichón sobre el cuerpo de la pieza. Aplicación total de almagre, pasta cuidada.

Medidas:

Diámetro de boca: 15 cm
 Diámetro de base: 17 cm
 Diámetro máximo: 28 cm
 Altura: 28 cm

Funcionalidad:

Usada para almacenar agua.

Descripción de técnicas de fabricación y decoración:

Realizada por el sistema tradicional de construcción urdido, siguiendo todo el proceso de elaboración:

- Levantado (urdido)
- Alargado
- Desbastado
- Aliñado de agua
- Almagriado (aplicación total)
- Aliñado de petróleo (bruñido)

Cocción en atmósfera oxidante, a fuego directo, en horno tradicional de una cámara.

Lugar de procedencia:

Casa-museo "Cho Zacarías", San Mateo.

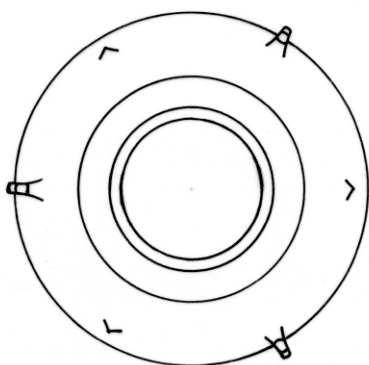
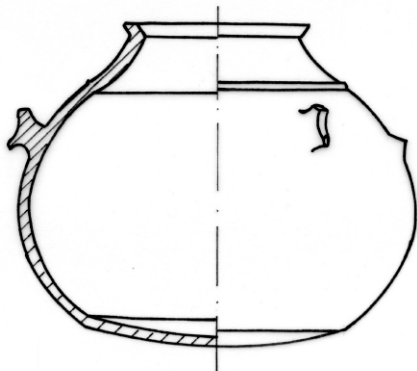
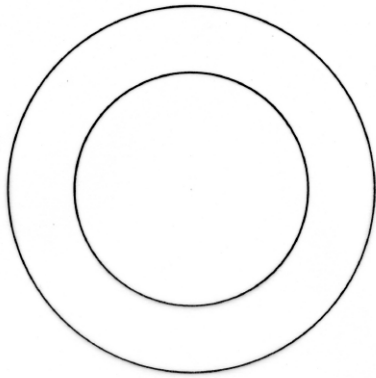

Descripción tipológica:

Tendencia globular, cuello indicado, asas de pichón y mamelón con motivos decorativos incisos lineales. Aplicación total de almagre, pasta cuidada.

Medidas:

Diámetro de boca: 19 cm
 Diámetro de base: 25 cm
 Diámetro máximo: 38 cm
 Altura: 39 cm

Funcionalidad:

Usada para almacenar agua.

Descripción de técnicas de fabricación y decoración:

Realizada por el sistema tradicional de construcción urdido, siguiendo todo el proceso de elaboración:

- Levantado (urdido)
- Alargado
- Desbastado (y realización de los motivos incisos)
- Aliñado de agua
- Almagrado (aplicación total)
- Aliñado de petróleo (bruñido total)

Cocción en atmósfera oxidante, a fuego directo, en horno tradicional de una cámara.

Lugar de procedencia:

Casa-museo "Cho Zacarías", San Mateo.

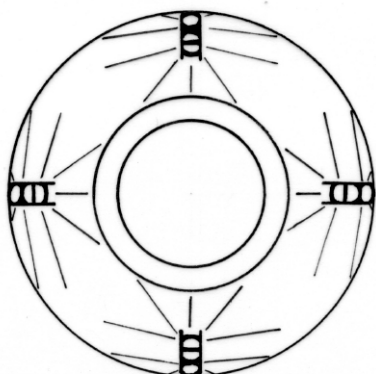
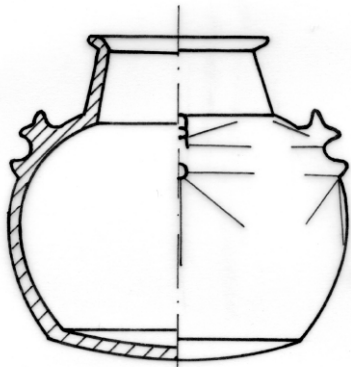
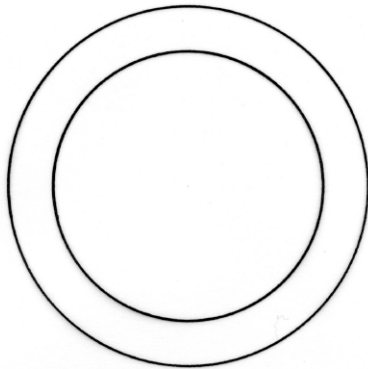

Descripción tipológica:

Tendencia globular con cuello indicado y dos ases semicirculares. Aplicación total de almagre, pasta cuidada y decoración bruñida a modo de bandas.

Medidas:

Diámetro de boca: 20 cm

Diámetro de base: 26 cm

Altura: 32 cm

Diámetro máximo: 34 cm

Funcionalidad:

Usada para almacenar la cuajada.

Descripción de técnicas de fabricación y decoración:

Realizado por el sistema tradicional de construcción urdido, siguiendo todo el proceso de elaboración:

- Levantado (urdido)
- Alargado
- Desbastado
- Aliñado de agua
- Almagriado (aplicación total)
- Aliñado de petróleo (bruñido), realizando a modo de craqueo bandas en sentido vertical.

Cocción en atmósfera oxidante, a fuego directo, en horno tradicional de una cámara.

Lugar de procedencia:

Casa-museo "Cho Zacarías", San Mateo.

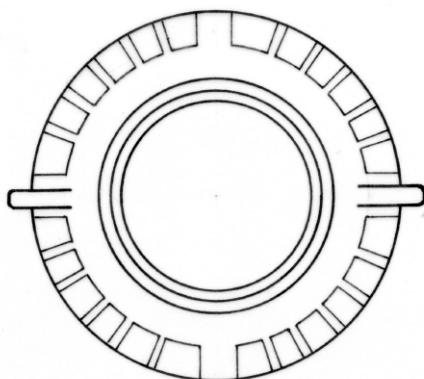
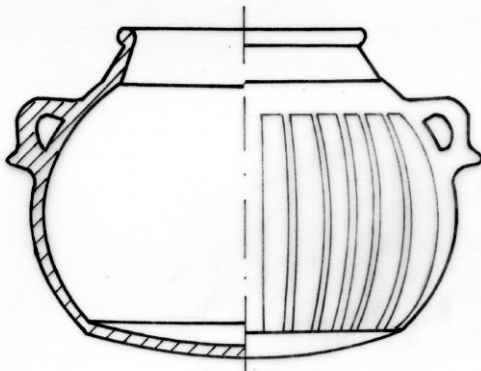
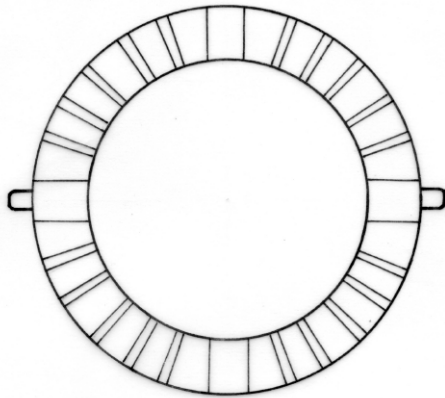

Descripción tipológica:

Tendencia globular, cuello indicado. Sin aplicación de almagre, pasta cuidada.

Medidas:

Diámetro de boca: 23 cm

Diámetro de base: 34 cm

Diámetro máximo: 48 cm

Altura: 40 cm

Funcionalidad:

Usada para almacenar gofio.

Descripción de técnicas de fabricación y decoración:

Realizada por el sistema tradicional de construcción urdido, siguiendo todo el proceso de elaboración:

- Levantado (urdido)
- Alargado
- Desbastado
- Aliñado de agua

Cocción en atmósfera oxidante, a fuego directo, en horno tradicional de una cámara.

Lugar de procedencia:

Casa-museo "Cho Zacarías", San Mateo.

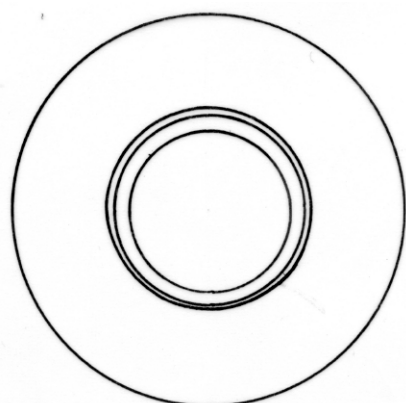
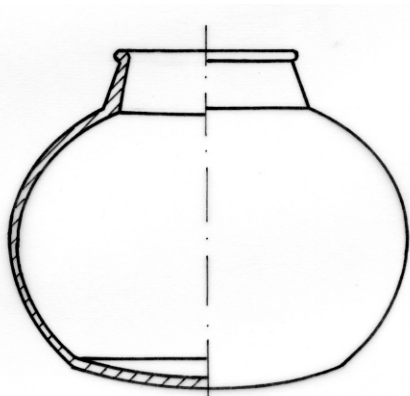
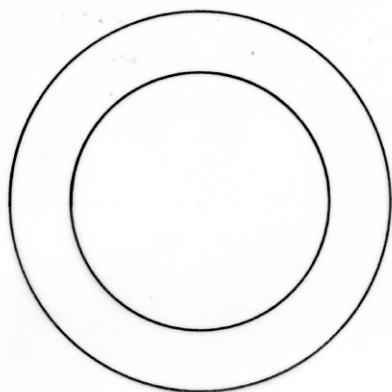

Descripción tipológica:

Tendencia ovoide (planta) con un asa de paleta.
Sin aplicación de almagre, pasta poco cuidada.

Medidas:

Diámetro de boca: 29 × 49 cm (ancho x largo)

Diámetro de base: 26 × 46 cm

Altura: 13 cm

Funcionalidad:

Usado para cocer pescado o cabrito.

Descripción de técnicas de fabricación y decoración:

Realizado por el sistema tradicional de construcción urdido, siguiendo todo el proceso de elaboración:

- Levantado
- Alargado
- Desbastado
- Aliñado de agua

Cocción en atmósfera oxidante, a fuego directo en horno de una cámara.

Lugar de procedencia:

Casa-museo “Cho Zacarías”, San Mateo.

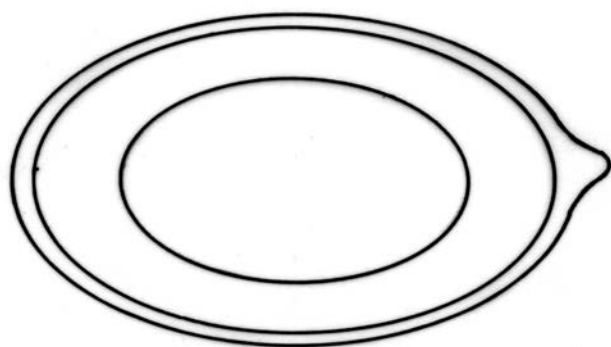
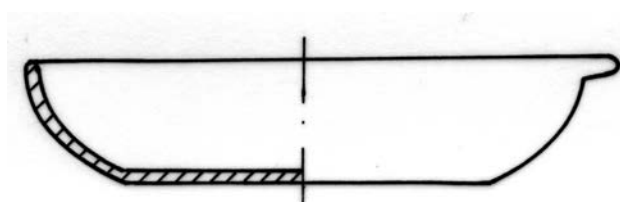
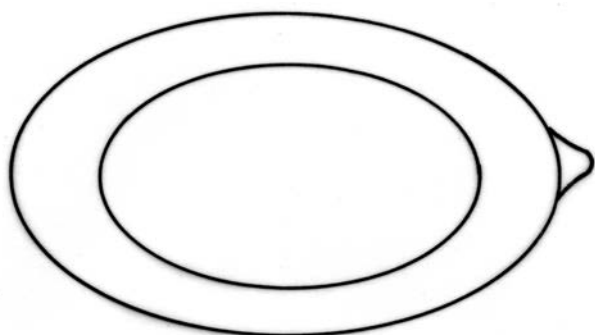

Descripción tipológica:

Tendencia ovoide (planta) con dos asas de cinta y borde indicado. Aplicación total de almagre, pasta cuidada.

Medidas:

Diámetro de boca: 33 × 53 cm (ancho × largo)

Diámetro de base: 29 × 50 cm

Altura: 15 cm

Funcionalidad:

Usado para cocer pescado o cabrito.

Descripción de técnicas de fabricación y decoración:

Realizado por el sistema tradicional de construcción urdido, siguiendo todo el proceso de elaboración:

- Levantado
- Alargado
- Desbastado
- Aliñado de agua
- Almagriado (aplicación total)
- Aliñado de petróleo

Cocción en atmósfera oxidante, a fuego directo, en horno de una cámara.

Lugar de procedencia:

Casa-museo “Cho Zacarías”, San Mateo.

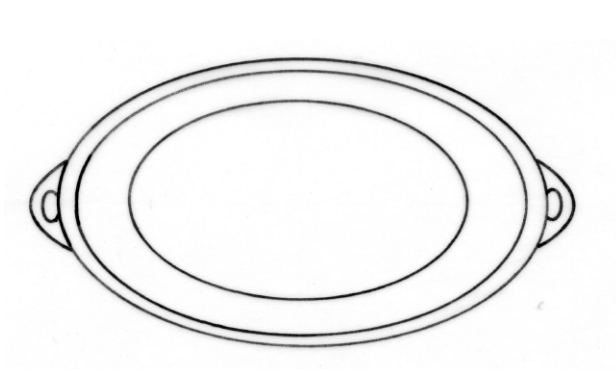
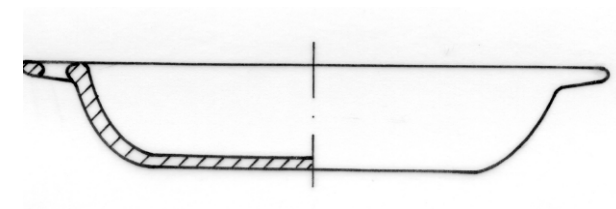
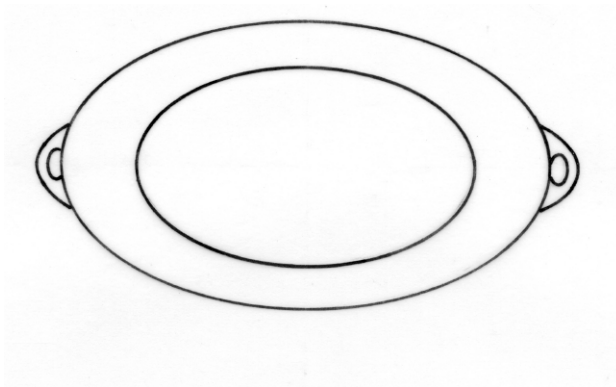

Descripción tipológica:

Tendencia casquete esférico con borde indicado. Aplicación parcial de almagre, en el interior, pasta cuidada.

Medidas:

Diámetro de boca (aro): 66 cm

Diámetro de base: 55 cm

Altura: 20 cm

Descripción de técnicas de fabricación y decoración:

Realizado por el sistema tradicional de construcción urdido, siguiendo todo el proceso de elaboración:

- Levantado
- Alargado
- Desbastado
- Aliñado de agua
- Almagriado (aplicación parcial: interior y bordes)
- Aliñado de petróleo

Cocción en atmósfera oxidante, a fuego directo en horno de una cámara.

Lugar de procedencia:

Casa-museo "Cho Zacarías", San Mateo.

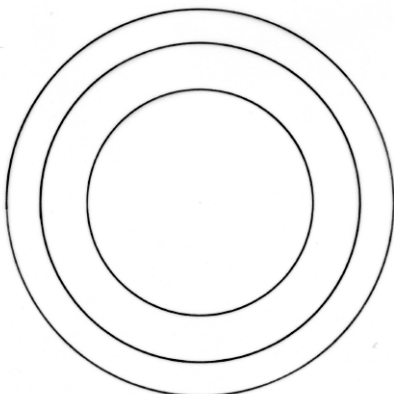
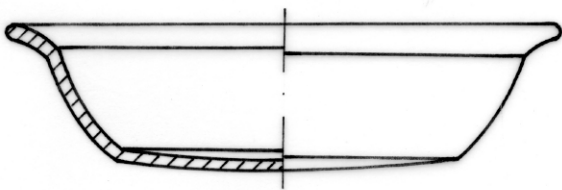
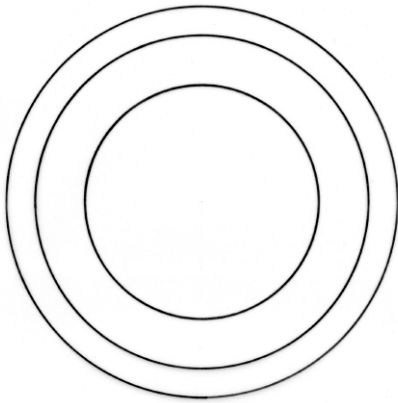

Descripción tipológica:

Tendencia ovoide, aplicación total de almagre, pasta cuidada.

Medidas:

Diámetro de boca: 23 cm

Diámetro de base: 24 cm

Diámetro máximo: 36 cm

Altura: 39 cm

Funcionalidad:

Usada para guardar pescado salado y para plantar.

Descripción de técnicas de fabricación y decoración:

Realizada por el sistema tradicional de construcción urdido, siguiendo todo el proceso de elaboración:

- Levantado
- Alargado
- Desbastado
- Aliñado de agua
- Almagriado (aplicación total)
- Aliñado de petróleo

Cocción en atmósfera oxidante, a fuego directo en horno de una cámara.

Lugar de procedencia:

Casa-museo "Cho Zacarías".

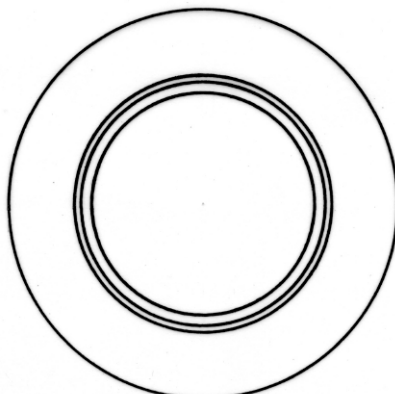
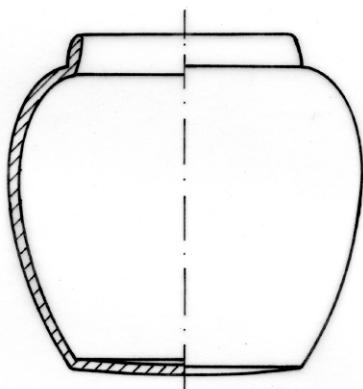
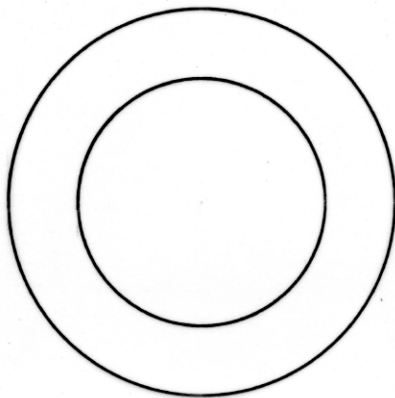

Descripción tipológica:

Tendencia ovoide con motivos incisos en forma de espigas, dos asas de cinta y dos mamelones. Pié indicado, aplicación total de almagre, pasta cuidada.

Medidas:

Diámetro de boca: 15,5 cm

Diámetro de base: 18 cm

Diámetro máximo: 28 cm

Altura: 26 cm

Funcionalidad:

Usado para almacenar agua de beber.

Descripción de técnicas de fabricación y decoración:

Realizado por el sistema tradicional de construcción urdido, siguiendo todo el proceso de elaboración.

- Levantado
- Alargado
- Desbastado (y realización de los motivos incisos)
- Aliñado de agua
- Almagriado (aplicación total)
- Aliñado de petróleo (bruñido)

Cocción en atmósfera oxidante, a fuego directo, en horno de una cámara.

Lugar de procedencia:

La Atalaya.

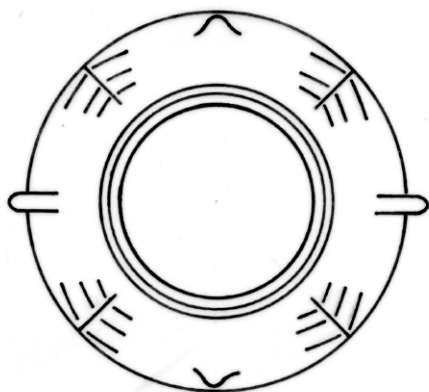
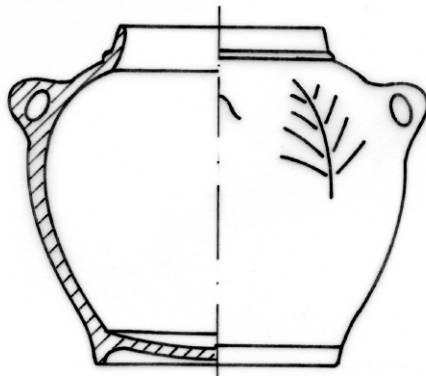
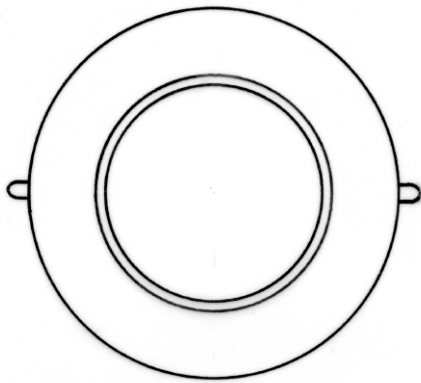

Descripción tipológica:

Tendencia globular, cuello indicado, decoración con croqueos en listas verticales. Aplicación total de almagre, pasta cuidada.

Medidas:

Diámetro de boca: 16 cm

Diámetro de base: 23 cm

Diámetro máximo: 33 cm

Altura: 30,5 cm

Funcionalidad:

Usada para almacenar agua.

Descripción de técnicas de fabricación y decoración:

Realizada por el sistema tradicional de construcción urdido, siguiendo todo el proceso de elaboración:

- Levantado
- Alargado
- Desbastado
- Aliñado de agua
- Almagriado
- Aliñado de petróleo (con decoración en croqueo)

Cocción en atmósfera oxidante, a fuego directo en horno de una cámara.

Lugar de procedencia:

La Atalaya.

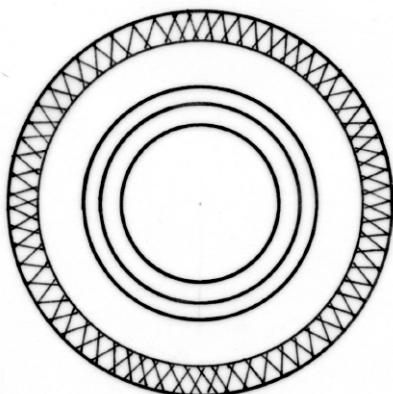
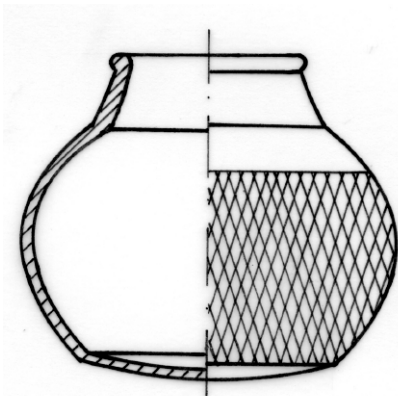
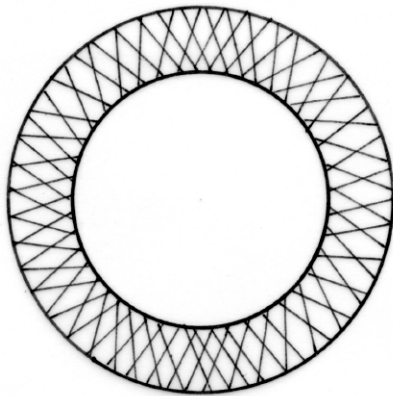

Descripción tipológica:

Tendencia bitronco-cónica con dos asas de cresta. Aplicación total de almagre, pasta cuidada.

Medidas:

Diámetro de boca: 14 cm
 Diámetro de base: 9 cm
 Diámetro máximo: 9,5 cm
 Altura: 21 cm

Funcionalidad:

Usada para poner flores.

Descripción técnicas de fabricación y decoración:

Realizada por el sistema tradicional de construcción urdido, siguiendo todo el proceso de elaboración:

- Levantado
- Alargado
- Desbastado
- Aliñado de agua
- Almagriado (aplicación total)
- Aliñado de petróleo

Cocción en atmósfera oxidante, a fuego directo en horno de una cámara.

Lugar de procedencia:

Bandama, Caridad Rodríguez.

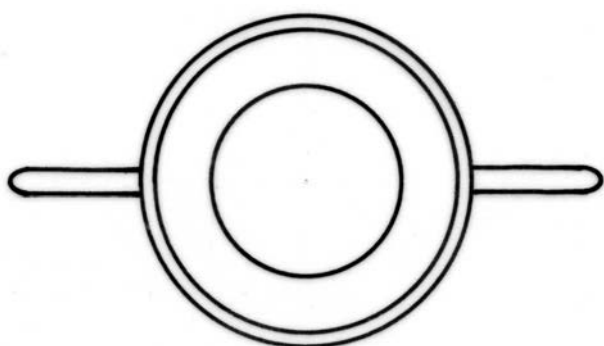
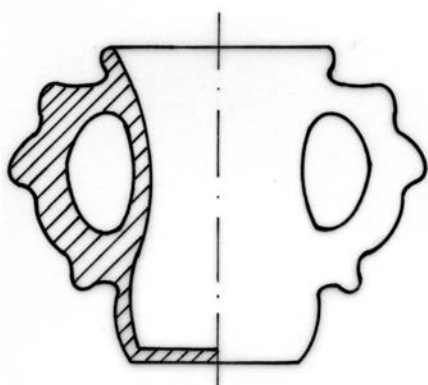
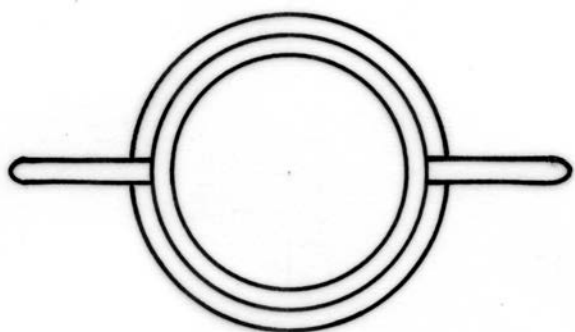

Descripción tipológica:

Tendencia ovoide con cuello liso y dos asas de cinta con cuatro pequeños, agujeros sobre la misma. Aplicación total de almagre, pasta cuidada.

Medidas:

Diámetro de boca: 11,5 cm

Diámetro de base: 14 cm

Diámetro máximo: 20 cm

Altura: 20 cm

Funcionalidad:

Usada para poner flores

Descripción de técnicas de fabricación y decoración:

Realizada por el sistema tradicional de construcción urdido, siguiendo todo el proceso de elaboración:

- Levantado
- Alargado
- Desbastado
- Aliñado de agua
- Almagriado (aplicación total)
- Aliñado de petróleo

Cocción en atmósfera oxidante, a fuego directo, en horno de una cámara.

Lugar de procedencia:

Bandama, Caridad Rodríguez.

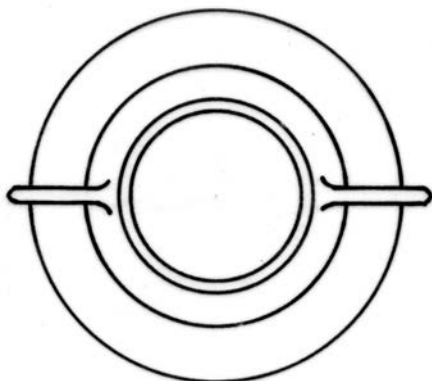
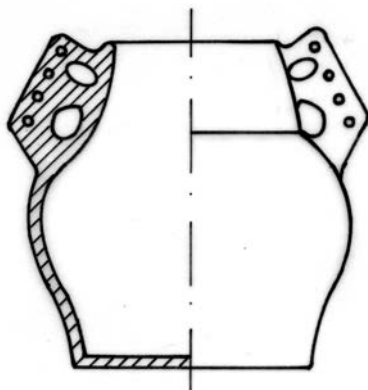
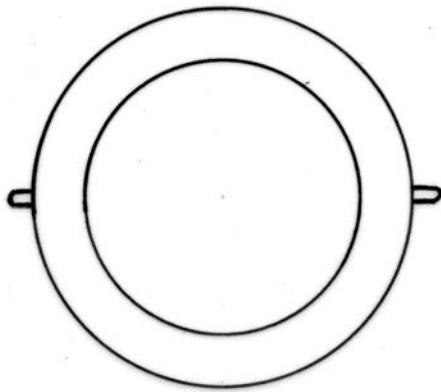

Descripción tipológica:

Tendencia globular, cuello liso y dos asas de cinta. Aplicación total de almagra, pasta cuidada.

Medidas:

Diámetro de boca: 13,5 cm
 Diámetro máximo: 29,5 cm
 Diámetro de base: 18 cm
 Altura: 17 cm

Funcionalidad:

Usada para poner flores.

Descripción de técnicas de fabricación y decoración:

Realizada por el sistema tradicional de construcción urdido, siguiendo todo el proceso de elaboración:

- Levantado
- Alargado
- Desbastado
- Aliñado de agua
- Almagriado (aplicación total)
- Aliñado de petróleo

Cocción en atmósfera oxidante, en fuego directo, en horno de una cámara.

Lugar de procedencia:

Bandama, Caridad Rodríguez.

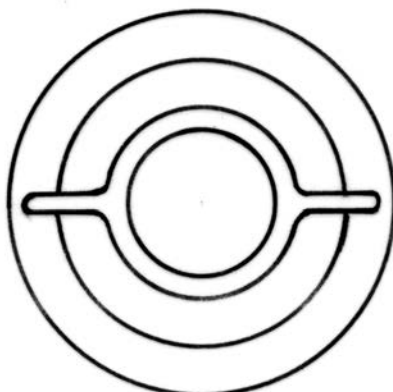
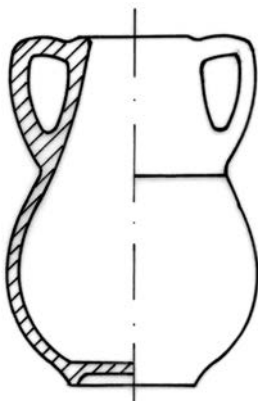
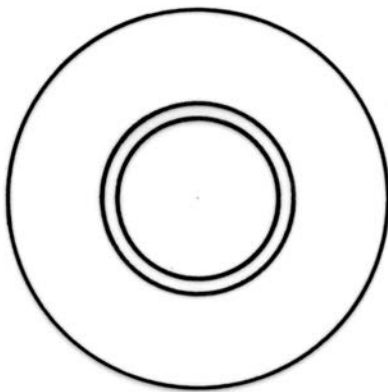

Descripción tipológica:

Tendencia ovoide con cuello liso y dos asas de cinta sobre el mismo. Aplicación total de almagre, pasta cuidada.

Medidas:

Diámetro de boca: 9,5 cm
 Diámetro de base: 12,3 cm
 Diámetro máximo: 20 cm
 Altura: 27 cm

Funcionalidad:

Usada para poner flores.

Descripción de técnicas de fabricación y decoración:

Realizada por el sistema tradicional de construcción urdido, siguiendo todo el proceso de elaboración:

- Levantado
- Alargado
- Desbastado
- Aliñado de agua
- Almagriado (aplicación total)
- Aliñado de petróleo

Cocción en atmósfera oxidante, a fuego directo, en horno de una cámara.

Lugar de procedencia:

Bandama, Caridad Rodríguez.

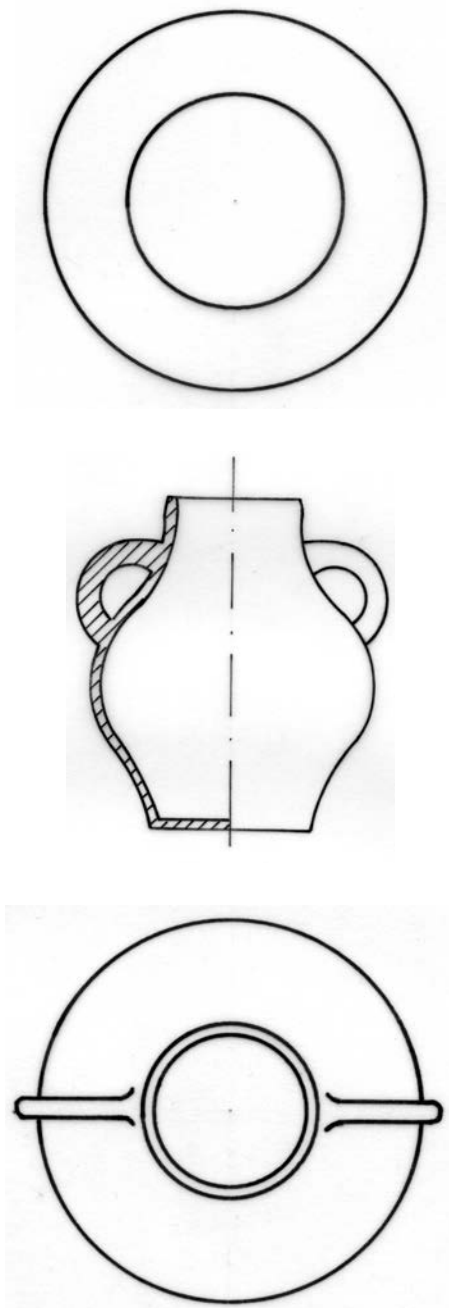

Descripción tipológica:

Tendencia globular con cuello indicado y decoración en croqueo en bandas y círculos. Aplicación total de almagre pasta cuidada.

Medidas:

Diámetro de boca: 16 cm

Diámetro de base: 20 cm

Altura: 29 cm

Funcionalidad:

Usada para almacenar agua.

Descripción de técnicas de fabricación y decoración:

Realizada por el sistema tradicional de construcción urdido, siguiendo todo el proceso de elaboración:

- Levantado
- Alargado
- Desbastado
- Aliñado de agua
- Almagriado (aplicación total)
- Aliñado de petróleo (y decoración en croqueo)

Cocción en atmósfera oxidante, a fuego directo, en horno de una cámara.

Lugar de procedencia:

Bandama, Caridad Rodríguez.

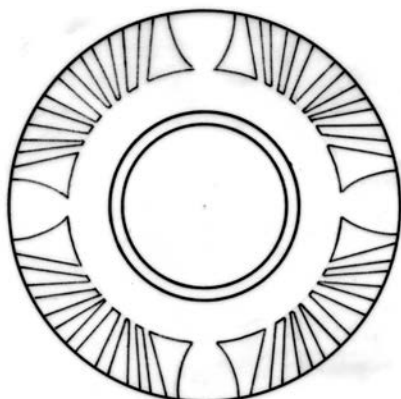
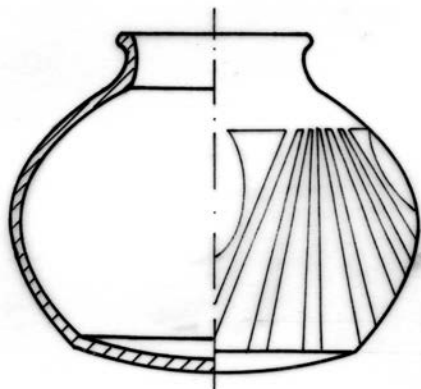
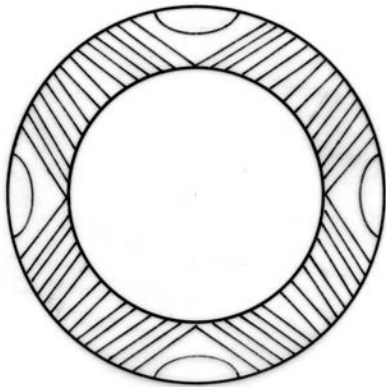

Descripción tipológica:

Tendencia globular con borde indicado y motivos decorativos en círculos a modo de croqueo. Sin aplicación de almagre, pasta cuidada.

Medidas:

Diámetro de boca: 18,5 cm

Diámetro de base: 24,5 cm

Diámetro máximo: 34,5 cm

Altura: 27 cm

Funcionalidad:

Usado para almacenar agua de beber.

Descripción de técnicas de fabricación y decoración:

Realizado por el sistema tradicional de construcción urdido, siguiendo el proceso de elaboración:

- Levantado
- Alargado
- Desbastado
- Aliñado de agua
- Aliñado de petróleo (realización del croqueo)

Cocción en atmósfera oxidante, a fuego directo, en horno de una cámara.

Lugar de procedencia:

Bandama, Caridad Rodríguez.

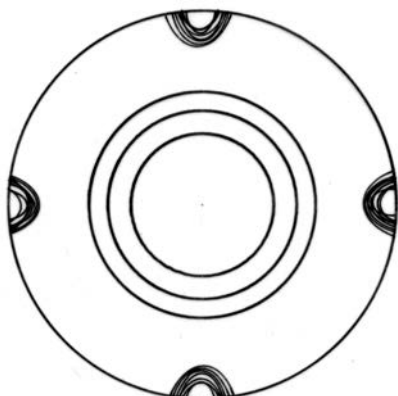
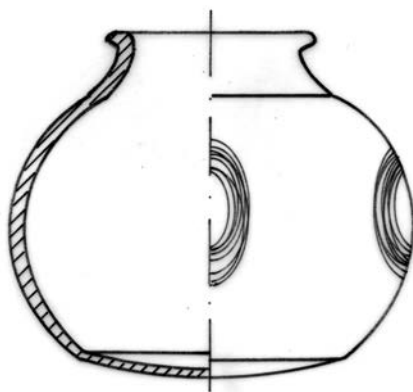
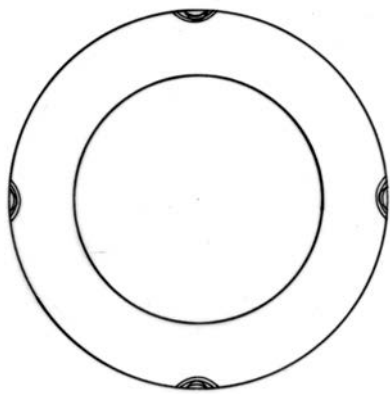

Descripción tipológica:

Tendencia circular, fondo plano, decorado con 14 picos agujereados y con agujeros intercalados entre picos en el aro de la pieza. Aplicación total de almagre, pasta cuidada y dos asas semicirculares en el revés del plato.

Medidas:

Diámetro del aro: 30 cm
 Diámetro entre picos: 32 cm
 Diámetro de base: 22 cm
 Altura: 6 cm
 Distancia entre picos: 7,5 cm

Funcionalidad:

Usado para decorar.

Descripción de técnicas de fabricación y decoración:

Realizado por el sistema tradicional de construcción urdido, siguiendo todo el proceso de elaboración:

- Levantado
- Alargado
- Desbastado
- Aliñado de agua
- Almagriado
- Aliñado de petróleo (bruñido)

Cocción en atmósfera oxidante, a fuego directo, en horno de una cámara:

Lugar de procedencia:

Bar "Federico", La Atalaya, Santa Brígida.

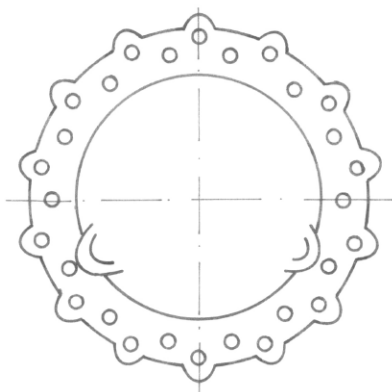
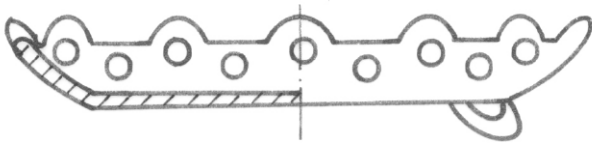
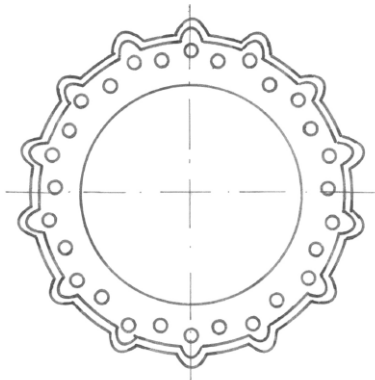

Descripción tipológica:

Tendencia circular, fondo plano, decorado con 14 picos agujereados. Aplicación total de almagre, pasta cuidada y con dos asas semicirculares apoyadas en el revés de la pieza.

Medidas:

Diámetro del aro: 27 cm

Diámetro de base: 23 cm

Altura: 6 cm

Distancia entre picos: 9 cm

Funcionalidad:

Usado para decorar.

Descripción de técnicas de fabricación y decoración:

Realizado por el sistema tradicional de construcción urdido, siguiendo todo el proceso de elaboración:

- Levantado
- Alargado
- Desbastado
- Aliñado de agua
- Almagriado
- Aliñado de petróleo (bruñido)

Cocción en atmósfera oxidante, a fuego directo, en horno de una cámara.

Lugar de procedencia:

Bar "Federico", La Atalaya, Santa Brígida.

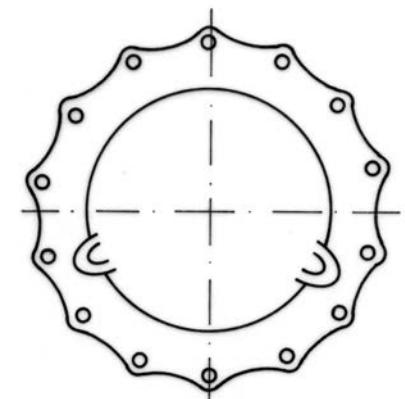
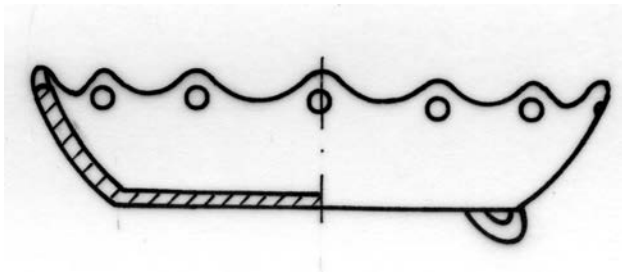
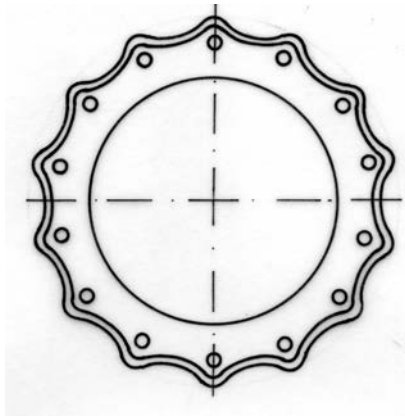

Descripción tipológica:

Tendencia circular, fondo plano, decorado con 9 muescas alrededor del borde la pieza. Aplicación total de almagre, pasta cuidada y con un asa semicircular apoyada en el revés de pieza.

Medidas:

Diámetro del aro: 28,5 cm

Diámetro de base: 22 cm

Altura: 7,5 cm

Distancia entre picos: 8 cm

Funcionalidad:

Usado para decorar.

Descripción de técnicas de fabricación y decoración:

Realizado por el sistema tradicional del urdido, siguiendo todo el proceso de elaboración:

- Levantado
- Alargado
- Desbastado
- Aliñado de agua
- Almagriado
- Aliñado de petróleo (bruñido)

Cocción atmósfera oxidante, a fuego directo, en horno de una cámara.

Lugar de procedencia:

Bar "Federico", La Atalaya, Santa Brígida.

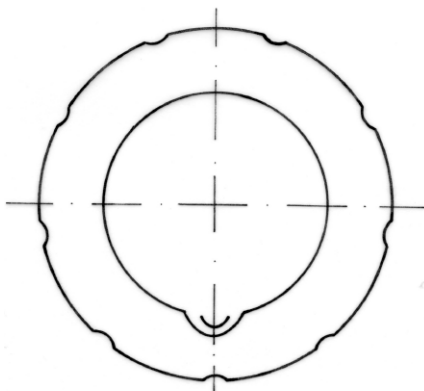
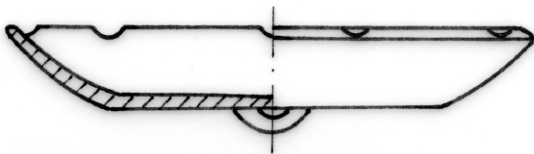
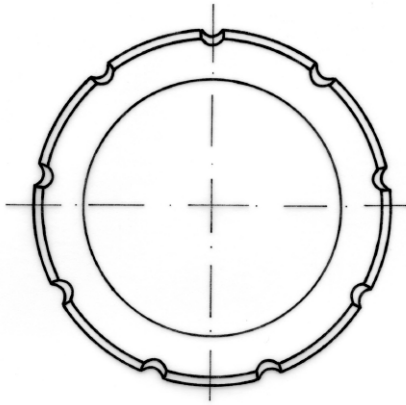

Descripción tipológica:

Tendencia circular, fondo plano, decorado con 11 picos agujereados y con agujeros intercalados entre picos en el aro de la pieza. Aplicación total de almagre, pasta cuidada y con dos asas semi-circulares apoyadas en el revés de la pieza.

Medidas:

Diámetro del aro: 27 cm
 Diámetro de base: 20 cm
 Altura: 6 cm
 Distancia entre picos: 9 cm

Funcionalidad:

Usado para decorar.

Descripción de técnicas de fabricación y decoración:

Realizado por el sistema tradicional del urdido, siguiendo todo el proceso de elaboración:

- Levantado
- Alargado
- Desbastado
- Aliñado de agua
- Almagriado
- Aliñado de petróleo

Cocción en atmósfera oxidante, a fuego directo, en horno de una cámara.

Lugar de procedencia:

Bar "Federico", La Atalaya, Santa Brígida.

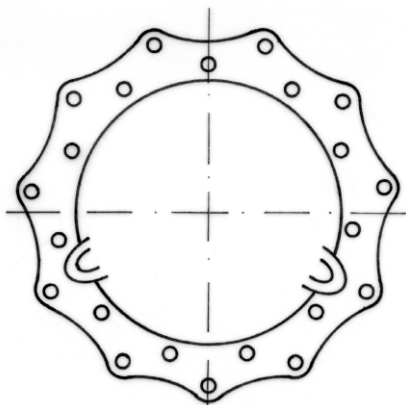
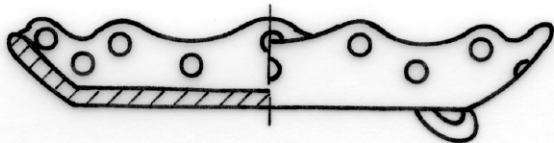
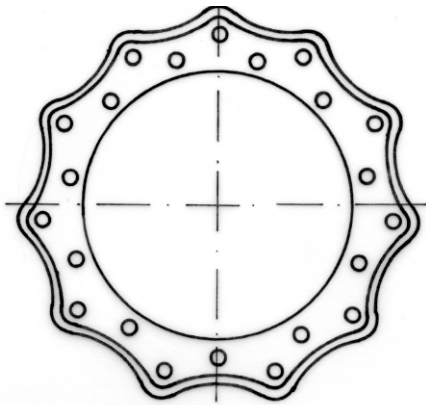

Descripción tipológica:

Tendencia circular, fondo plano, decorado con 8 muescas grandes intercalando chicas alrededor del aro de la pieza. Aplicación total de almagre, pasta cuidada y con dos asas semicirculares apoyadas en el revés del plato.

Medidas:

Diámetro del aro: 31 cm
 Diámetro de base: 22 cm
 Altura: 8 cm
 Espacio de las muescas: 8/2 cm

Funcionalidad:

Usado para decorar.

Descripción de técnicas de fabricación y decoración:

Realizado por el sistema tradicional del urdido, siguiendo todo el proceso de elaboración:

- Levantado
- Alargado
- Desbastado
- Aliñado de agua
- Almagriado
- Aliñado de petróleo

Cocción en atmósfera oxidante, a fuego directo, en horno de una cámara.

Lugar de procedencia:

Bar "Federico", La Atalaya, Santa Brígida.

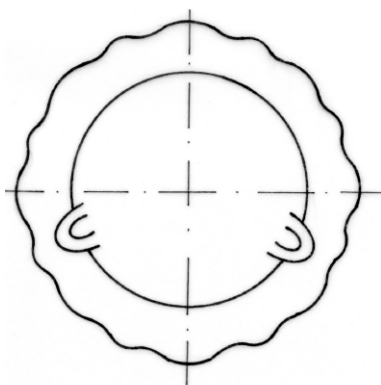
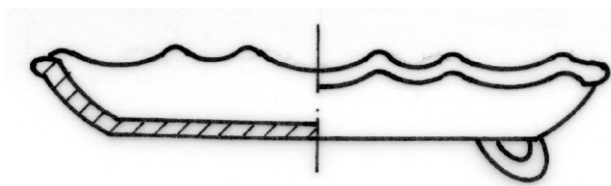
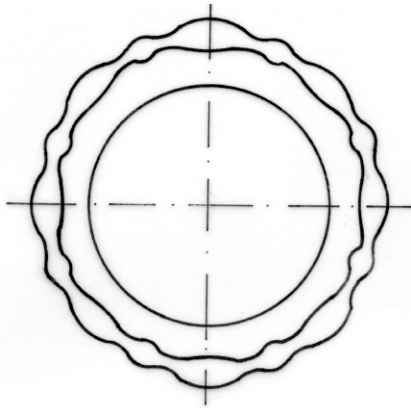

Descripción tipológica:

Tendencia circular, fondo plano, decorado con 19 muescas alrededor del aro de la pieza. Aplicación total de almagre, pasta cuidada y con un asa semicircular apoyada en el revés de la pieza.

Medidas:

Diámetro del aro: 22,5 cm
 Diámetro de base: 18 cm
 Altura: 4 cm
 Espacio entre muescas: 2 cm

Funcionalidad:

Usado para decorar.

Descripción de técnicas de fabricación y decoración:

Realizado por el sistema tradicional del urdido, siguiendo todo el proceso de elaboración:

- Levantado/alargado
- Desbastado
- Aliñado de agua
- Almagriado
- Aliñado de petróleo

Cocción en atmósfera oxidante, a fuego directo, en horno de una cámara.

Lugar de procedencia:

Bar "Federico", La Atalaya, Santa Brígida.

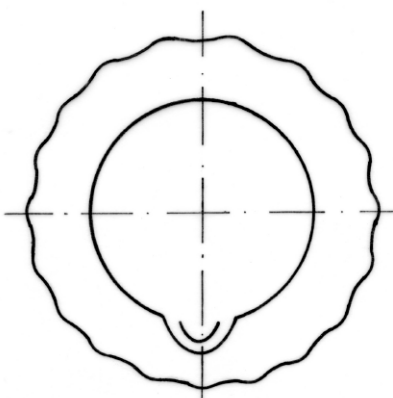
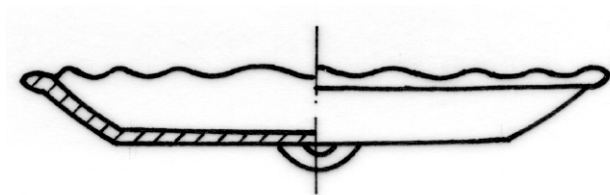
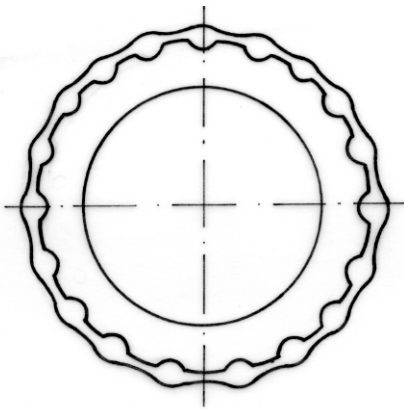

Descripción tipológica:

Tendencia circular, fondo plano, decorado con 6 picos agujereados. Aplicación total de almagre, pasta cuidada y con un asas semicircular apoyada en el revés de la pieza.

Medidas:

Diámetro del aro: 25 cm
 Diámetro de base: 16 cm
 Altura: 6 cm
 Espacio entre picos: 12 cm

Funcionalidad:

Usado para decorar.

Descripción de técnicas de fabricación y decoración:

Realizado por el sistema tradicional del urdido, siguiendo todo el proceso de elaboración:

- Levantado
- Alargado
- Desbastado
- Aliñado de agua
- Almagriado
- Aliñado de petróleo

Cocción en atmósfera oxidante, a fuego directo, en horno de una cámara.

Lugar de procedencia:

Bar "Federico", La Atalaya, Santa Brígida.

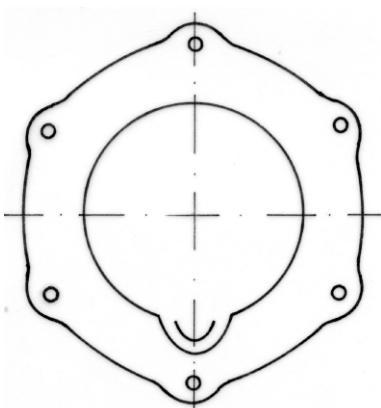
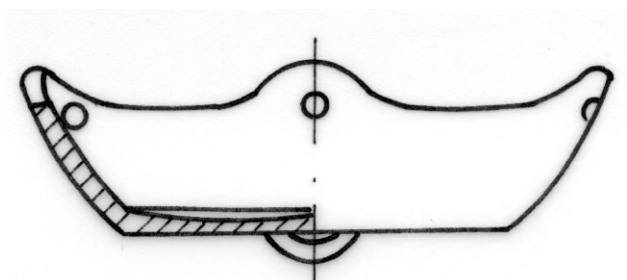
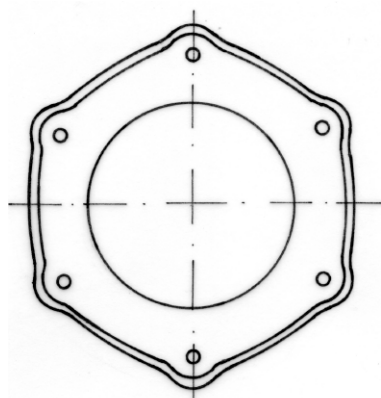

Descripción tipológica:

Tendencia circular, fondo plano, decorado con 13 muescas alrededor del borde de la pieza. Aplicación total de almagre, pasta cuidada y con dos asas semicirculares apoyadas en el revés del plato.

Medidas:

Diámetro del aro: 20 cm

Diámetro de base: 18 cm

Altura: 6 cm

Espacio entre muescas: 6 cm

Funcionalidad:

Usado para decorar.

Descripción de técnicas de fabricación y decoración:

Realizado por el sistema tradicional del urdido, siguiendo todo el proceso de elaboración:

- Levantado
- Alargado
- Desbastado
- Aliñado de agua
- Almagriado
- Aliñado de petróleo

Cocción en atmósfera oxidante, a fuego directo, en horno de una cámara.

Lugar de procedencia:

Bar "Federico", La Atalaya, Santa Brígida.

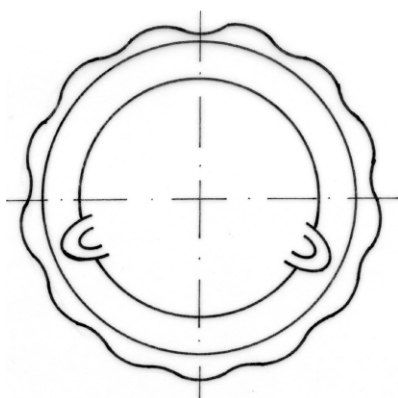
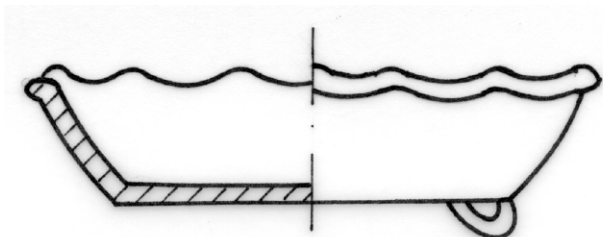
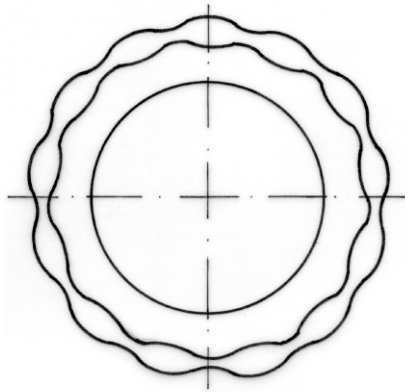

Descripción tipológica:

Tendencia circular, fondo plano, decorado con 8 picos agujereados y motivo inciso en su interior en forma de espiga con dos ramificaciones a ambos lados. Aplicación total de almagre, pasta cuidada y con un asa semicircular apoyada en el revés de la pieza.

Medidas:

Diámetro del aro: 29 cm
 Diámetro de base: 26 cm
 Altura: 6 cm
 Distancia entre picos: 10 cm

Funcionalidad:

Usado para decorar.

Descripción de técnicas de fabricación y decoración:

Realizado por el sistema tradicional del urdido, siguiendo todo el proceso de elaboración:

- Levantado
- Alargado
- Desbastado
- Aliñado de agua
- Almagriado
- Aliñado de petróleo

Cocción en atmósfera oxidante, a fuego directo, en horno de una cámara.

Lugar de procedencia:

Bar "Federico", La Atalaya, Santa Brígida.

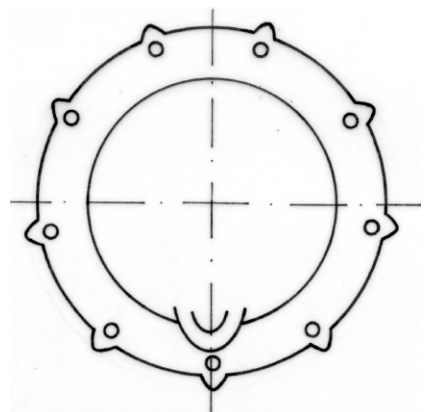
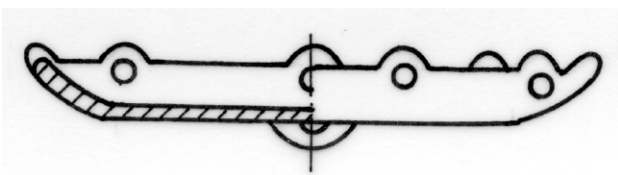
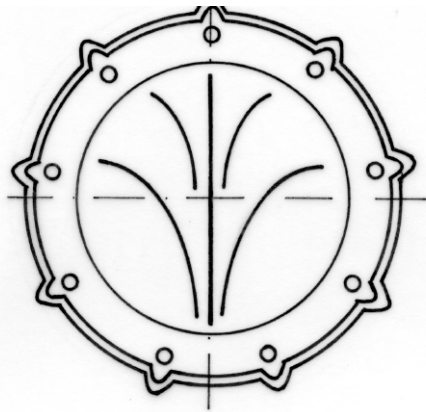

Descripción tipológica:

Tendencia acampanada con puerta y agujero para el tiro. Sin almagrar y pasta cuidada.

Medidas:

Diámetro del aro: 63 cm
 Diámetro de la cabeza: 41 cm
 Altura máxima: 35 cm
 Altura interior: 23 cm

Puerta:

Base: 30 cm
 Lado: 21 cm
 Techo: 21 cm
 Tiro: diámetro: 6 cm
 Borde: 3 cm

Funcionalidad:

Usada para cocer el pan.

Descripción de técnicas de fabricación y decoración:

Realizada por el sistema tradicional del urdido, siguiendo los procesos de elaboración:

- Levantado
- Alargado
- Desbastado y aliñado de agua de las paredes laterales
- Sacado de la corona
- Corte para hacer la puerta y el tiro
- Aliñado de agua de la corona

Cocción en atmósfera oxidante, a fuego directo, en horno de una cámara.

Lugar de procedencia:

Casa-alfar "Panchito", La Atalaya.

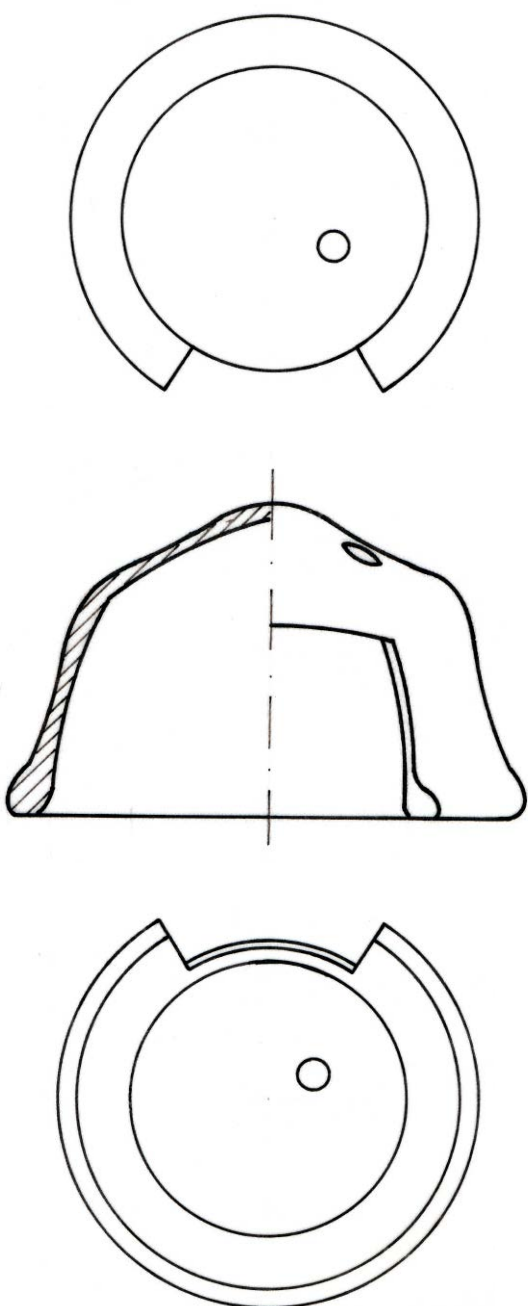

Descripción tipológica:

Tendencia globular decorada con dos asas de crestas y otras dos de herradura apoyadas sobre el cuerpo de la pieza, borde indicado en su base, 4 motivos incisos en forma de espiga con tres ramificaciones a ambos lados, pie indicado y agujero en la parte inferior de la pieza. Aplicación total de almagre, pasta cuidada.

Medidas:

Diámetro de boca: 22 cm
 Diámetro máximo: 39 cm
 Diámetro de base: 25 cm
 Altura: 45 cm
 Altura del gollete: 4 cm

Funcionalidad:

Usada para plantar flores y decoración.

Descripción de técnicas de fabricación y decoración:

Realizada por el sistema tradicional del urdido, siguiendo todo el proceso de elaboración:

- Levantado
- Alargado
- Desbastado (y realización de los motivos incisos)
- Aliñado de agua
- Almagriado
- Aliñado de petróleo

Cocción en atmósfera oxidante, a fuego directo en horno de una cámara.

Lugar de procedencia:

Fotografías antiguas.

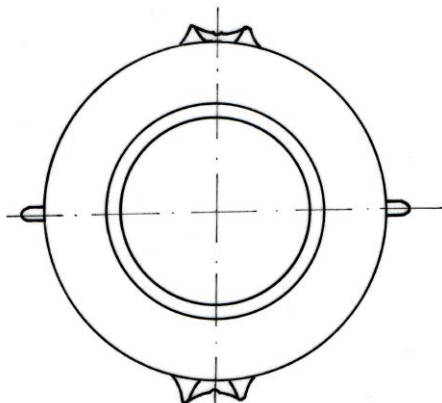
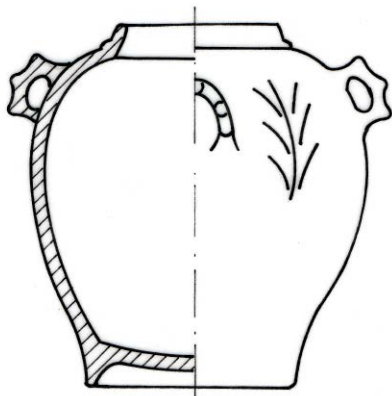
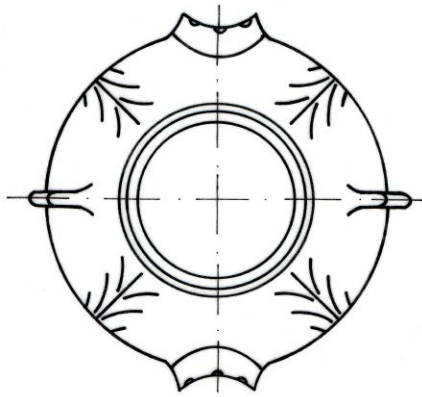

Descripción tipológica:

Tendencia globular decorada con asas de cresta apoyadas sobre el cuerpo de la pieza, borde indicado en su base, 4 motivos incisos en forma de espiga con tres ramificaciones a ambos lados, pie indicado y agujero en la parte inferior de la pieza. Aplicación total de almagre, pasta cuidada.

Medidas:

Diámetro de boca: 22 cm

Diámetro máximo: 39 cm

Diámetro de base: 25 cm

Altura: 45 cm

Funcionalidad:

Usada para plantar flores y decoración.

Descripción de técnicas de fabricación y decoración:

Realizada por el sistema tradicional del urdido, siguiendo todo el proceso de elaboración:

- Levantado
- Alargado
- Desbastado (y realización de los motivos incisos)
- Aliñado de agua
- Almagriado
- Aliñado de petróleo

Cocción en atmósfera oxidante, a fuego directo en horno de una cámara.

Lugar de procedencia:

Fotografías antiguas.

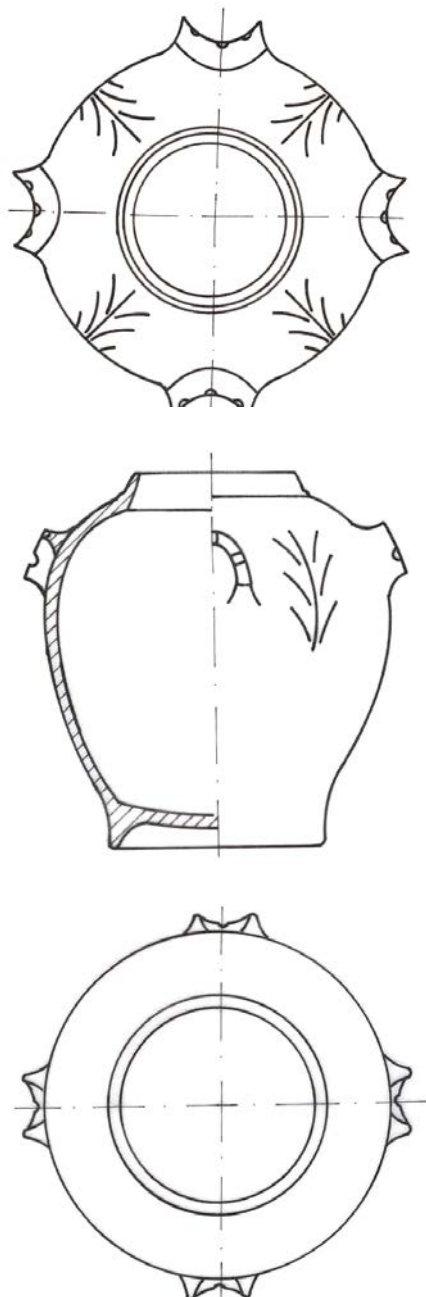

Descripción tipológica:

Tendencia globular decorado con tres montañas en el borde y tres picos sobre el cuerpo de la pieza. Aplicación total de almagre, pasta cuidada.

Medidas:

Diámetro de boca: 20 cm

Diámetro máximo: 39 cm

Diámetro de base: 24 cm

Altura: 35 cm

Altura del gollete: 6 cm

Funcionalidad:

Usado para almacenar agua de beber.

Descripción de técnicas de fabricación y decoración:

Realizado por el sistema tradicional del urdido, siguiendo todo el proceso de elaboración:

- Levantado
- Alargado
- Desbastado
- Aliñado de agua
- Almagriado
- Aliñado de petróleo

Cocción en atmósfera oxidante, a fuego directo en horno de una cámara.

Lugar de procedencia:

Fotografías antiguas (finales del siglo XIX) de La Atalaya.

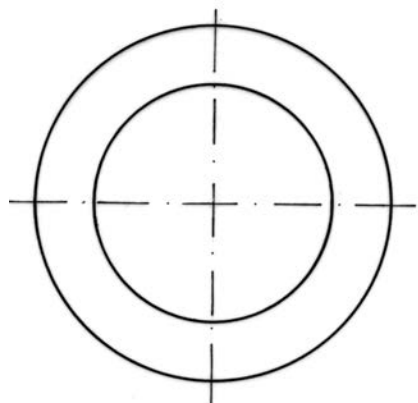
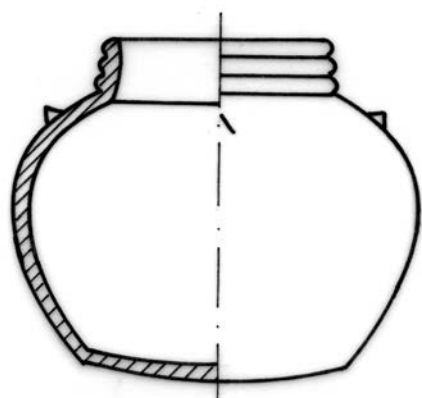
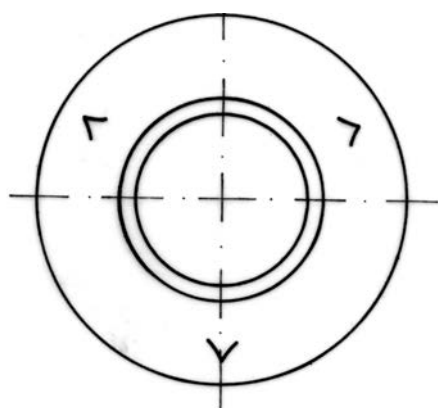

Descripción tipológica:

Tendencia globular con tres mamelones alrededor del cuerpo de la pieza. Borde con tendencia tronco-cónica, aplicación total de almagre, pasta cuidada.

Medidas: (aproximadas)

Diámetro de boca: 16 cm
 Diámetro de base: 23 cm
 Diámetro del cuerpo: 33 cm
 Altura: 30 cm

Funcionalidad:

Usada para almacenar agua de beber.

Descripción de técnicas de fabricación y decoración:

Realizada por el sistema tradicional del urdido, siguiendo todo el proceso de elaboración:

- Levantado
- Alargado
- Desbastado
- Aliñado de agua
- Almagriado
- Aliñado de petróleo (bruñido)

Cocción en atmósfera oxidante, a fuego directo en horno de una cámara.

Lugar de procedencia:

Fotografías antiguas (finales del siglo XIX) de La Atalaya.

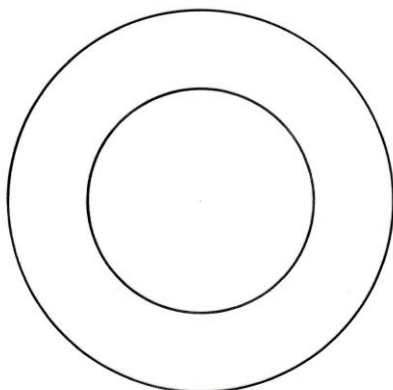
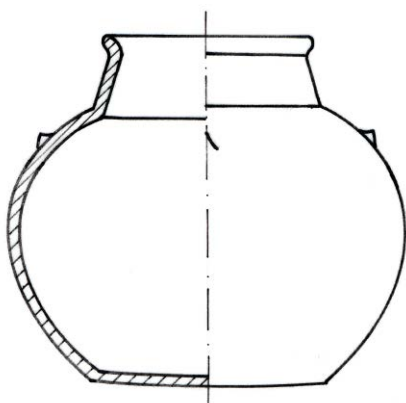
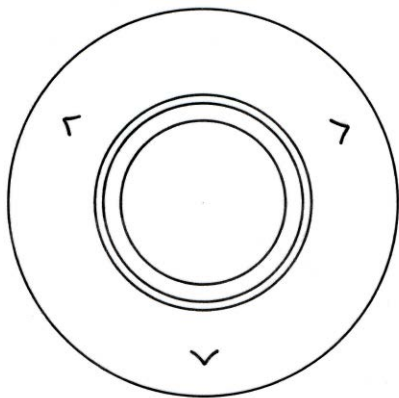

Descripción tipológica:

Tendencia globular, decorado con cuatro asas de cresta con mamelones entre asas y debajo de las mismas. Aplicación total de almagre, pasta cuidada.

Medidas:

Diámetro de boca: 16 cm

Diámetro del cuerpo: 27 cm

Diámetro de base: 21,5 cm

Altura: 24 cm

Altura del borde: 3,5 cm

Funcionalidad:

Usado para almacenar agua.

Descripción de técnicas de fabricación y decoración:

Realizado por el sistema tradicional de construcción (urdido) siguiendo todo el proceso de elaboración:

- Levantado
- Alargado
- Desbastado
- Aliñado de agua
- Almagriado
- Aliñado de petróleo (con motivos geométricos de croqueo)

Cocción en atmósfera oxidante, a fuego directo, en horno de una cámara.

Lugar de procedencia:

Fotografías antiguas, (finales del siglo XIX) de La Atalaya.

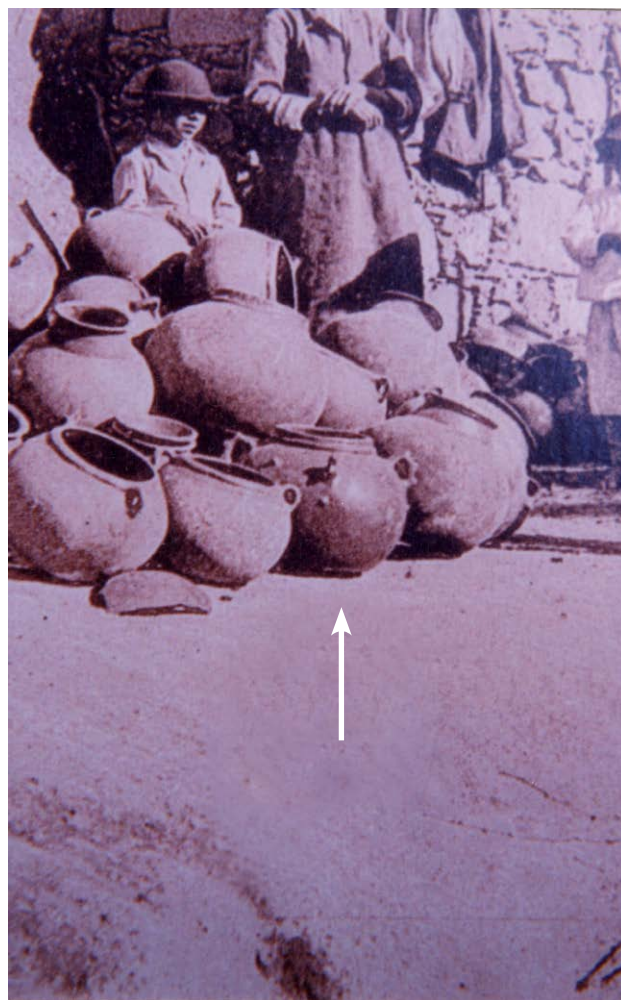
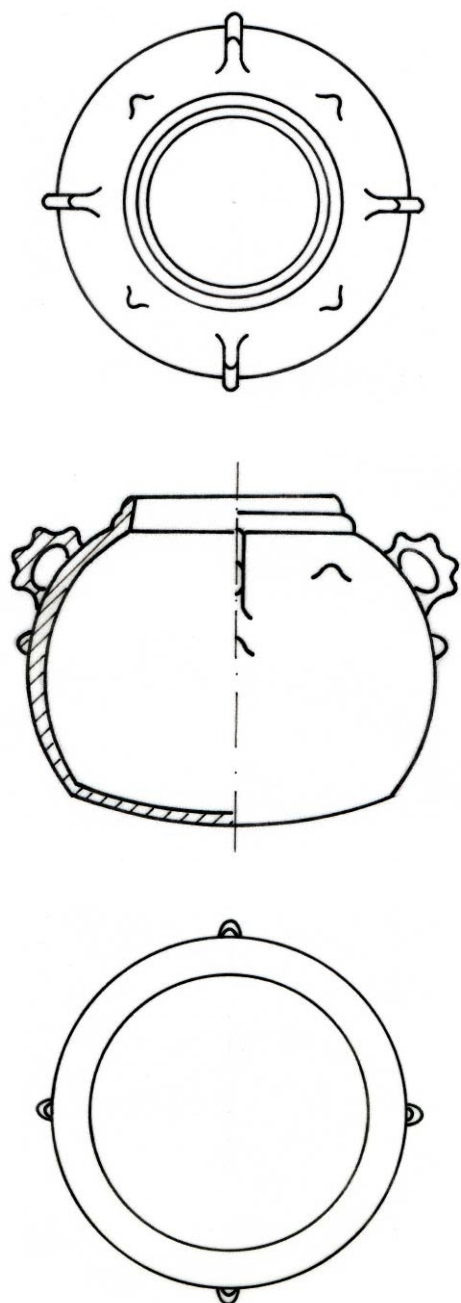

Descripción tipológica:

Tendencia globular con tres mamelones alrededor del cuerpo de la pieza y motivos geométricos de croqueo. Aplicación total de almagre, pasta cuidada.

Medidas: (aproximadas)

Diámetro de boca: 16 cm
 Diámetro del cuerpo: 33 cm
 Diámetro de base: 23 cm
 Altura: 30 cm
 Altura del gollete: 6 cm

Funcionalidad:

Usada para almacenar agua.

Descripción de técnicas de fabricación y decoración:

Realizada por el sistema tradicional del urdido, siguiendo todo el proceso de elaboración:

- Levantado
- Alargado
- Desbastado
- Aliñado de agua
- Almagriado
- Aliñado de petróleo (con motivos geométricos de croqueo en bandas verticales y listas en forma radial)

Cocción en atmósfera oxidante, a fuego directo, en horno de una cámara.

Lugar de procedencia:

Fotografías antiguas, (principios del siglo XX) de La Atalaya.

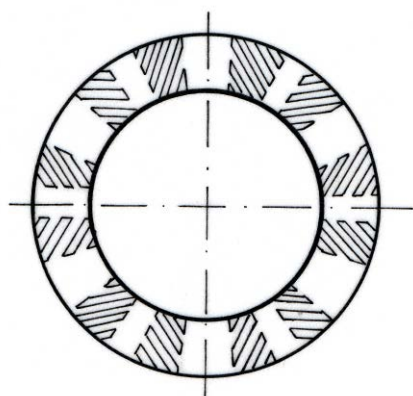
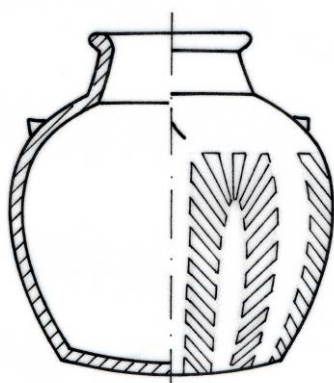
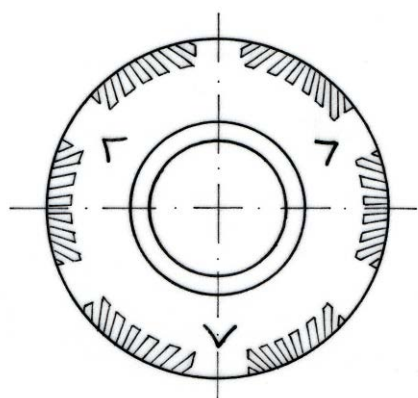

Descripción tipológica:

Tendencia globular con tres mamelones alrededor del cuerpo de la pieza y motivos geométricos de croqueo. Aplicación total de almagre y pasta cuidada.

Medidas:

Diámetro de boca: 16 cm

Diámetro del cuerpo: 29 cm

Diámetro de base: 21,5 cm

Altura: 24 cm

Altura del gollete: 3,5 cm

Funcionalidad:

Usado para almacenar agua.

Descripción de técnicas de fabricación y decoración:

Realizado por el sistema tradicional del urdido, siguiendo todo el proceso de elaboración:

- Levantado
- Alargado
- Desbastado
- Aliñado de agua
- Almagriado
- Aliñado de petróleo (con motivos geométricos de croqueo en bandas verticales y listas en forma radial)

Cocción en atmósfera oxidante, a fuego directo, en horno de una cámara.

Lugar de procedencia:

Fotografías antiguas (principios del siglo XX) de La Atalaya (loceras).

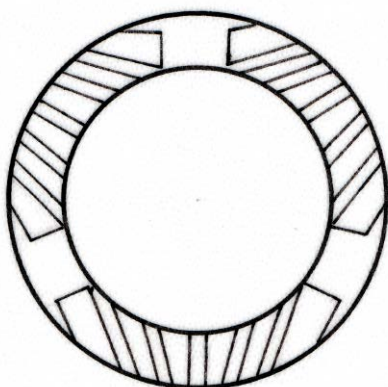
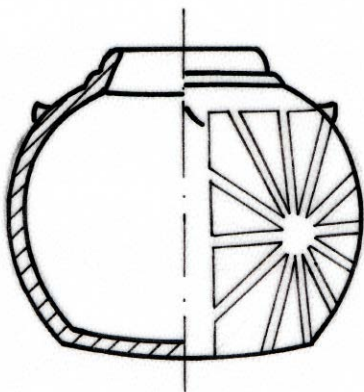
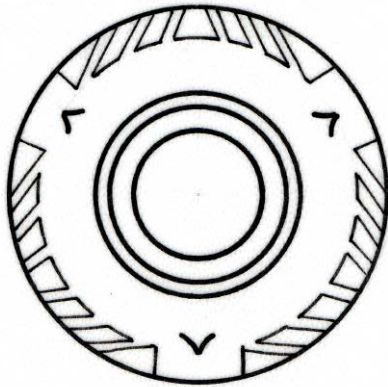

Descripción tipológica:

Tendencia globular con mamelones alrededor del cuerpo de la pieza. Aplicación parcial de almagre en bandas verticales y el gollete de la talla, pasta cuidada.

Medidas:

Diámetro de boca: 16 cm
 Diámetro del cuerpo: 33 cm
 Diámetro de base: 23 cm
 Altura: 30 cm
 Altura del gollete: 6 cm

Funcionalidad:

Usada para almacenar agua.

Descripción de técnicas de fabricación y decoración:

Realizada por el sistema tradicional del urdido, siguiendo el proceso de elaboración:

- Levantado
- Alargado
- Desbastado
- Aliñado de agua
- Almagriado (aplicación parcial)
- Aliñado de petróleo (con motivos geométricos de croqueo en bandas verticales y listas en forma radial desde la parte superior del cuerpo de la pieza)

Cocción en atmósfera oxidante, a fuego directo, en horno de una cámara.

Lugar de procedencia:

Fotografías antiguas, (principios del siglo XX) de La Atalaya (loceras).

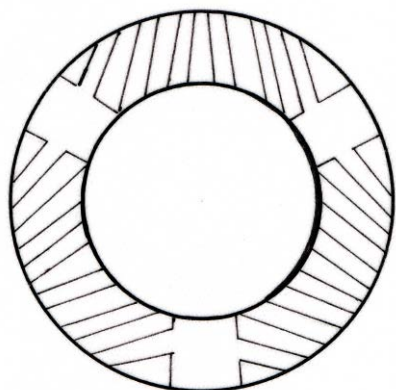
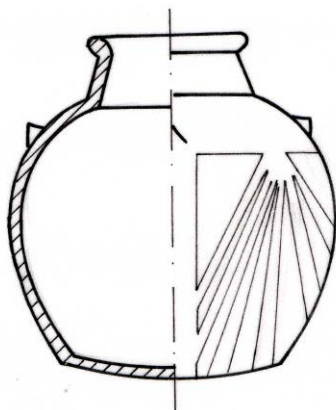
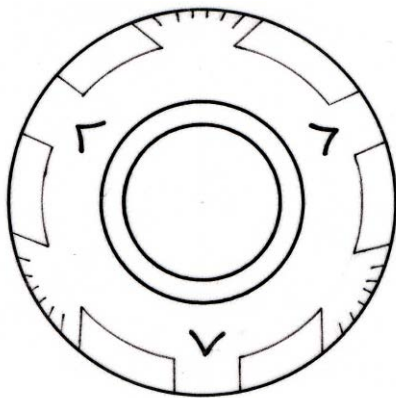

Descripción tipológica:

Tendencia globular con dos asas semicirculares terminadas en pico por la parte inferior. Aplicación parcial de almagre en bandas verticales y gollete de la jarra, pasta cuidada.

Medidas: (aproximadas)

Diámetro de la boca: 18 cm

Diámetro del cuerpo: 33 cm

Diámetro de base: 25 cm

Altura: 30 cm

Altura del gollete: 4 cm

Funcionalidad:

Usada para almacenar la cuajada para el queso.

Descripción de técnicas de fabricación y decoración:

Realizada por el sistema tradicional del urdido, siguiendo el proceso de elaboración:

- Levantado
- Alargado
- Desbastado
- Aliñado de agua
- Almagriado (aplicación parcial)
- Aliñado de petróleo (con listas verticales de croqueo alrededor de la pieza)

Cocción en atmósfera oxidante, a fuego directo, en horno de una cámara.

Lugar de procedencia:

Fotografías antiguas, (principios del S. XX) de La Atalaya (Iloceras).

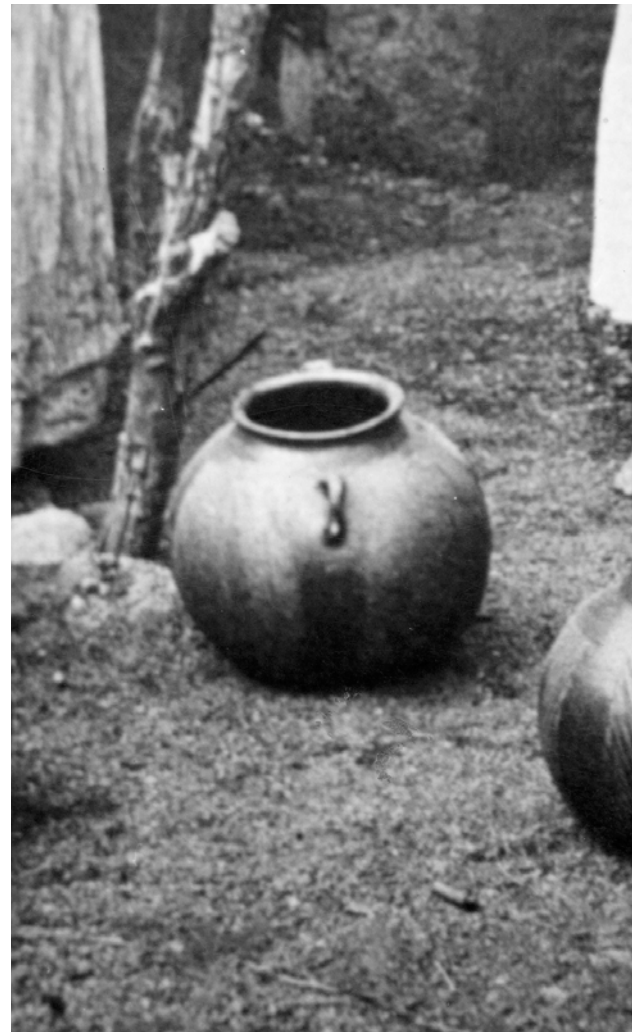
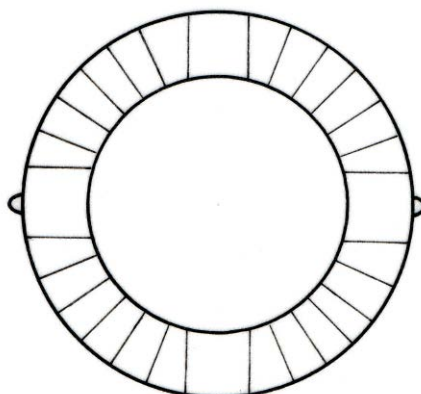
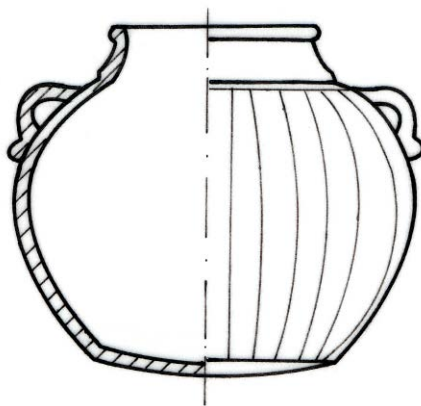
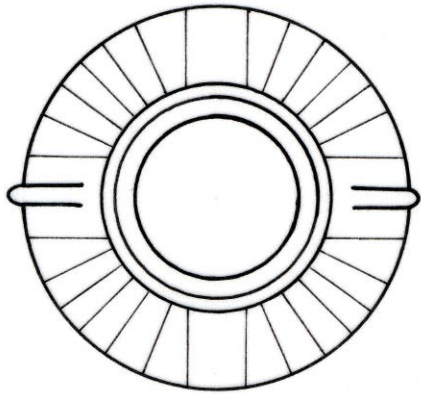

Descripción tipológica:

Consta de dos piezas que unidas hacen la función de bracero y también la de foguero con cazuela encima. La cazuela tiene tendencia de casquete semiesférica y dos asas en forma de pico apoyadas al borde de la pieza. La base que hace función de foguero tiene tendencia tronco-cónica invertida con una puerta cuadrada, borde indicado, pasta poco cuidada.

Medidas:

Cazuela:

Diámetro del aro: 29 cm
 Diámetro de base: 19,5 cm
 Altura: 7 cm

Foguero:

Diámetro máxima: 23 cm
 Diámetro de base: 15 cm
 Altura: 15,5; Puerta: 8,5 × 8,5 cm

Funcionalidad:

Usada como bracero y como cazuela para tostar castañas con foguero.

Descripción de técnicas de fabricación y decoración:

Realizada por el sistema tradicional del urdido, siguiendo el proceso de elaboración:

- Levantado
- Alargado
- Desbastado

Cocción en atmósfera oxidante, a fuego directo, en horno de una cámara.

Lugar de procedencia:

Gustavo Rivero, La Atalaya.

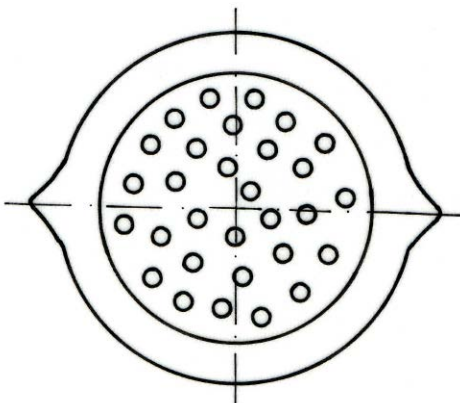
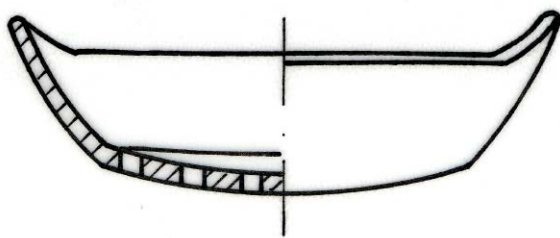
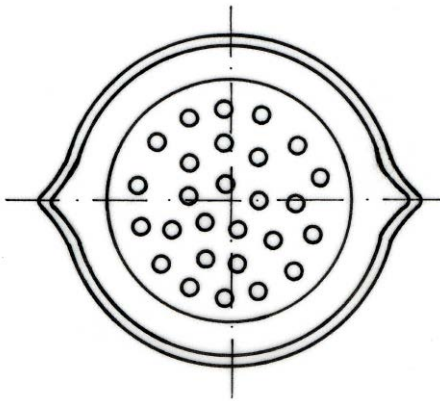

Descripción tipológica:

Consta de dos piezas que unidas hacen la función de braceró y también la de foguero con cazuela encima. La cazuela tiene tendencia de casquete semiesférica y dos asas en forma de pica apoyadas al borde de la pieza. La base que hace función de foguero tiene tendencia tronco-cónica invertida con una puerta cuadrada, borde indicada, pasta poco cuidada.

Medidas:

Cazuela:

Diámetro del aro: 29 cm
 Diámetro de base: 19,5 cm
 Altura: 7 cm

Foguero:

Diámetro máxima: 23 cm
 Diámetro de base: 15 cm
 Altura: 15,5 cm; Puerta: 8,5 × 8,5 cm

Funcionalidad:

Usada como braceró y como cazuela para tostar castañas con foguero.

Descripción de técnicas de fabricación y decoración:

Realizada por el sistema tradicional del urdido, siguiendo el proceso de elaboración:

- Levantado
- Alargado
- Desbastado

Cocción en atmósfera oxidante, a fuego directo, en horno de una cámara.

Lugar de procedencia:

Gustavo Rivero, La Atalaya.

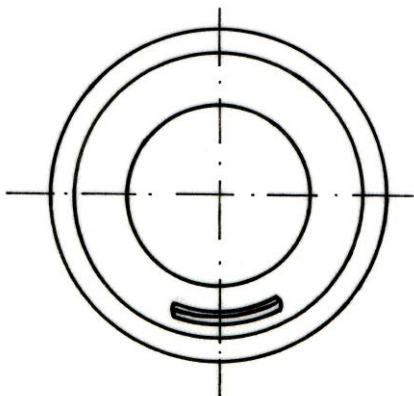
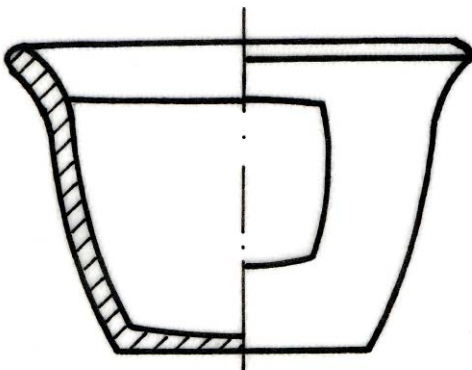
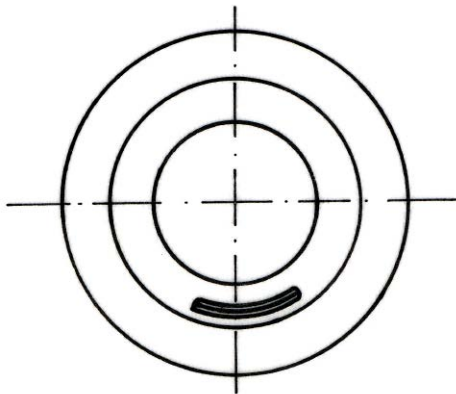

Descripción tipológica:

Tendencia de cuerpo ovoide con gollete de una montaña en la base. Aplicación total de almagre, pasta cuidada.

Medidas:

Diámetro de boca:

Máximo: 37 cm

Mínimo: 25,5 cm

Diámetro del cuerpo:

Máximo: 45 cm

Mínimo: 33,5 cm

Diámetro de base:

Máximo: 39 cm

Mínimo: 27 cm

Altura: 24 cm

Funcionalidad:

Usado para almacenar agua de beber.

Descripción técnica de fabricación y elaboración:

Realizado por el sistema tradicional del urdido, siguiendo todo el proceso de elaboración:

- Levantado
- Alargado
- Desbastado
- Aliñado de agua
- Almagriado
- Aliñado de petróleo (total)

Cocción en atmósfera oxidante, a fuego directo en horno de una cámara.

Lugar de procedencia:

Lena, Santa Brígida.

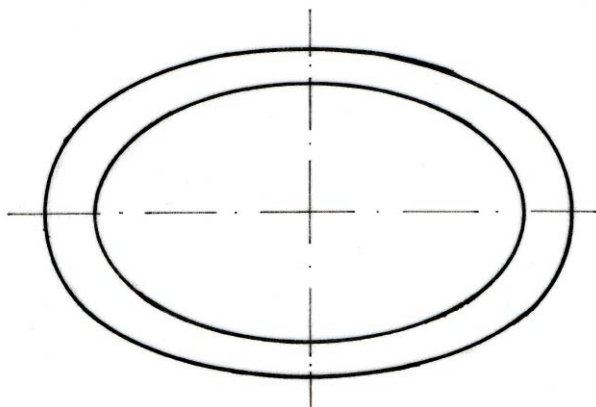
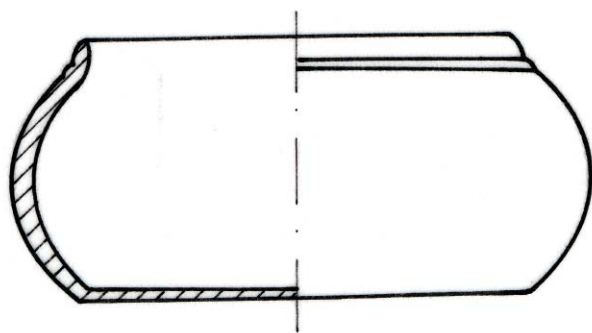
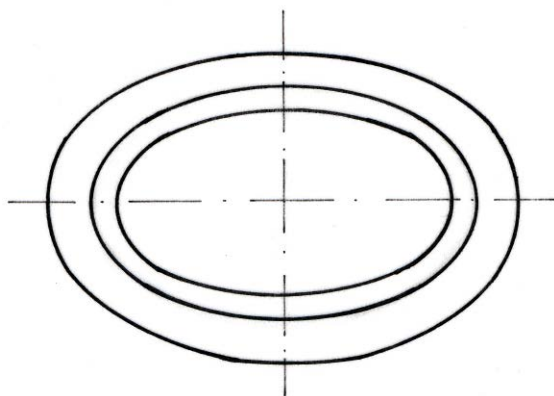

Descripción tipológica:

Tendencia globular con borde indicado. Sin almagriar, pasta cuidada.

Medidas:

Diámetro de boca: 33 cm
 Diámetro del cuerpo: 55 cm
 Diámetro de base: 37 cm
 Altura: 54 cm
 Altura del gollete: 4 cm

Funcionalidad:

Usada para almacenar gofio.

Descripción de técnicas de fabricación y decoración:

Realizada por el sistema tradicional del urdido, siguiendo el proceso de elaboración:

- Levantado
- Alargado
- Desbastado
- Aliñado de agua

Cocción en atmósfera oxidante, a fuego directo en horno de una cámara.

Lugar de procedencia:

Lena, Santa Brígida.

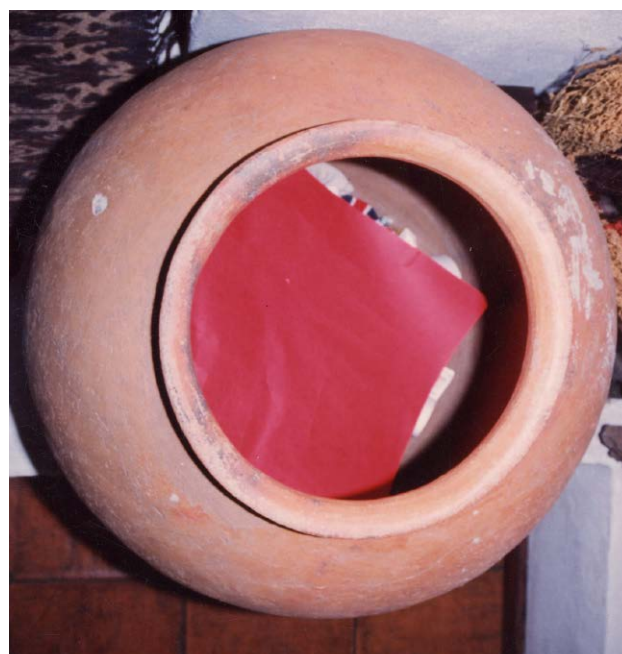
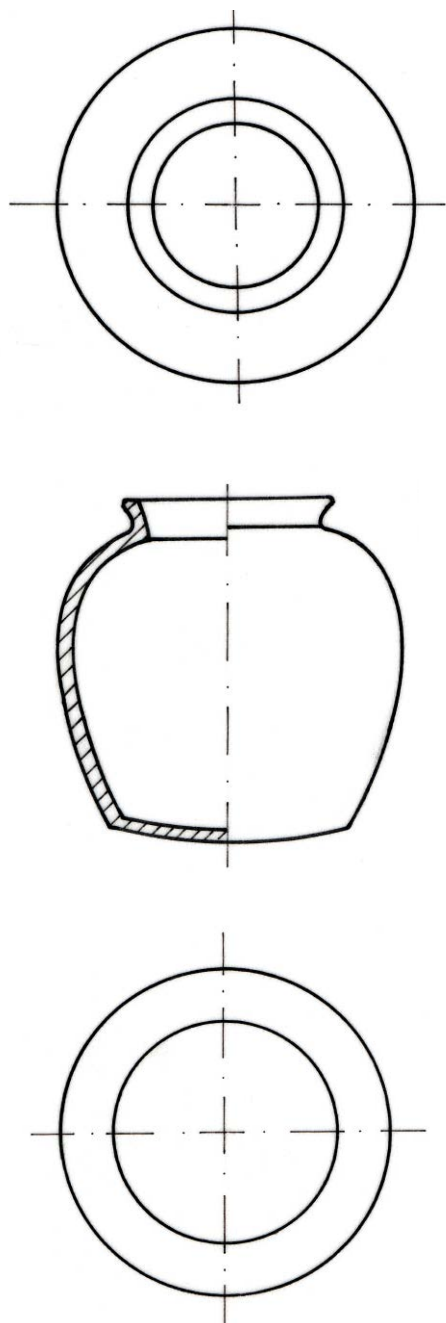

Descripción tipológica:

Tendencia circular, fondo plano y decorado con 7 picos agujereados con borde indicado y 14 agujeros alrededor del borde de la pieza. Motivo inciso en forma de espiga con 6 ramificaciones a ambos lados en el interior del frutero. Aplicación total de almagre, pasta cuidada, 3 patas circulares de apoyo sobre el fondo de la pieza.

Medidas:

Diámetro del aro: 22 cm

Diámetro de base: 15 cm

Altura: 8 cm

Altura de las patas: 3 cm

Funcionalidad:

Usado para poner la fruta.

Descripción de técnicas de fabricación y decoración:

Realizado por el sistema tradicional del urdido, siguiendo todo el proceso de elaboración:

- Levantado
- Alargado
- Desbastado (y realización del motivo inciso)
- Aliñado de agua
- Almagriado
- Aliñado de petróleo

Cocción en atmósfera oxidante, a fuego directo en horno de una cámara.

Lugar de procedencia:

Soledad Santana, La Atalaya.

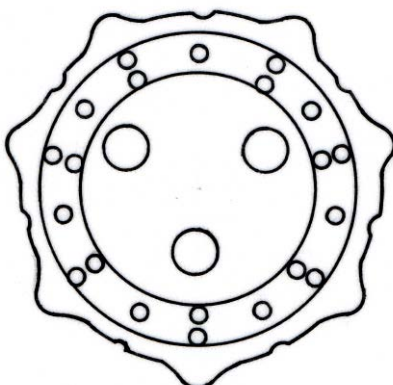
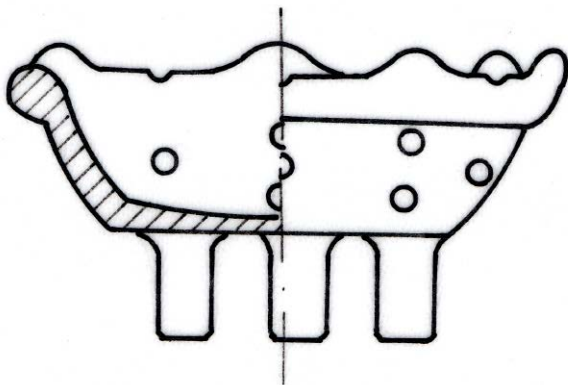
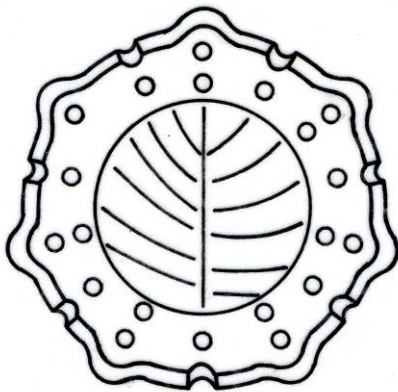

Descripción tipológica:

Tendencia tronco-cónica el cuerpo, con dos asas semicirculares apoyadas sobre el borde y paredes. Base con reborde con 11 muescas y tres patas. Aplicación total de almagre, pasta cuidada. La tapa con tendencia acampanada, asa de mamelón y agujereada sobre el cuerpo de la misma con 28 orificios. Aplicación total de almagre, pasta cuidada.

Medidas:

Cuerpo:

Diámetro del borde: 10,5 cm

Diámetro entre pared: 7,5 cm

Diámetro de base: 14 cm

Altura: 13,5 cm

Tapa:

Diámetro del borde: 10 cm

Altura: 8 cm

Funcionalidad:

Usado para ambientar las casas con hierbas aromáticas.

Descripción de técnicas de fabricación y decoración:

Realizado por el sistema tradicional del urdido, siguiendo todo el proceso de elaboración:

- Levantado
- Alargado
- Desbastado
- Aliñado de agua
- Almagriado
- Aliñado de petróleo

Cocción en atmósfera oxidante, a fuego directo en horno de una cámara.

Lugar de procedencia:

Soledad Santana, La Atalaya.

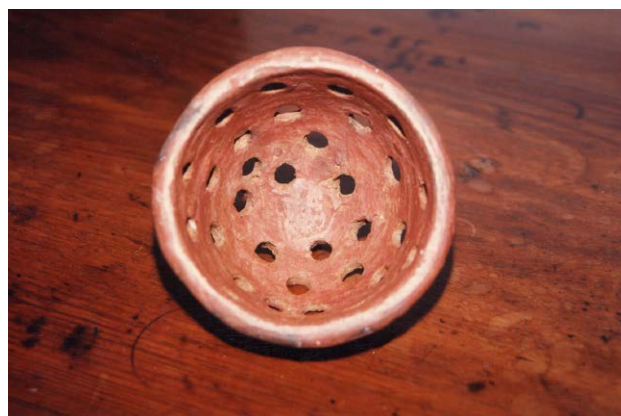
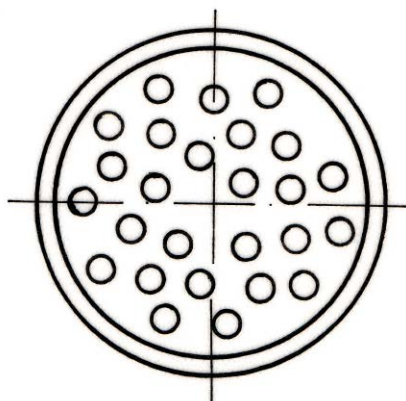
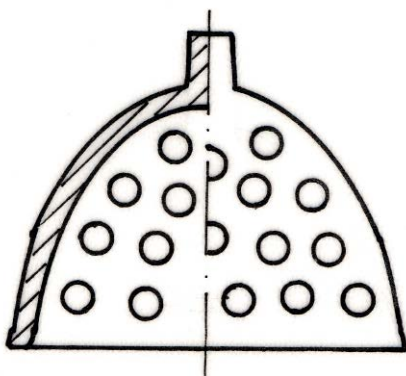
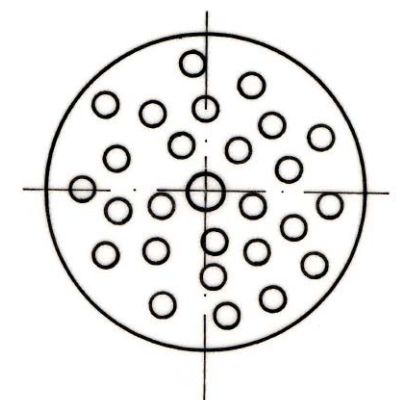

Descripción tipológica:

Tendencia tronco-cónica el cuerpo, con dos asas semicirculares apoyadas sobre el borde y paredes. Base con reborde con 11 muescas y tres patas. Aplicación total de almagre, pasta cuidada. La tapa con tendencia acampanada, asa de mamelón y agujereada sobre el cuerpo de la misma con 28 orificios. Aplicación total de almagre, pasta cuidada.

Medidas:

Cuerpo:

Diámetro del borde: 10,5 cm

Diámetro entre pared: 7,5 cm

Diámetro de base: 14 cm

Altura: 13,5 cm

Tapa:

Diámetro del borde: 10 cm

Altura: 8 cm

Funcionalidad:

Usado para ambientar las casas con hierbas aromáticas.

Descripción de técnicas de fabricación y decoración:

Realizado por el sistema tradicional del urdido, siguiendo todo el proceso de elaboración:

- Levantado
- Alargado
- Desbastado
- Aliñado de agua
- Almagriado
- Aliñado de petróleo

Cocción en atmósfera oxidante, a fuego directo en horno de una cámara.

Lugar de procedencia:

Soledad Santana, La Atalaya.

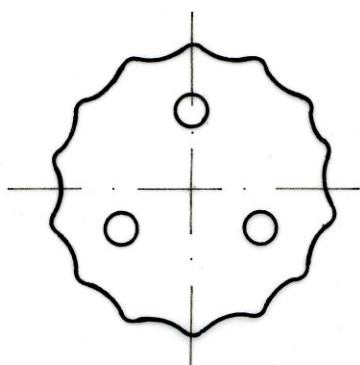
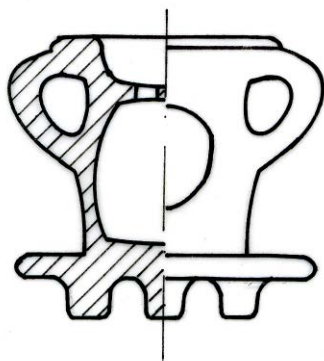
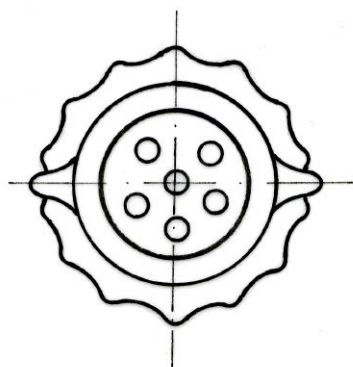

Descripción tipológica:

Tendencia ovoide con cuello y borde indicado, asa semicircular apoyada sobre el borde y cuerpo de la pieza. Aplicación total de almagre, pasta cuidada.

Medidas:

Diámetro de boca: 7,5 cm
 Diámetro del cuerpo: 10,5 cm
 Diámetro de base: 8 cm
 Altura: 13,5 cm

Funcionalidad:

Usada para servir el agua.

Descripción de técnicas de fabricación y decoración:

Realizada por el sistema tradicional del urdido, siguiendo todo el proceso de elaboración:

- Levantado
- Alargado
- Desbastado
- Aliñado de agua
- Almagriado
- Aliñado de petróleo (total)

Cocción en atmósfera oxidante, a fuego directo en horno de una cámara.

Lugar de procedencia:

Soledad Santana, La Atalaya.

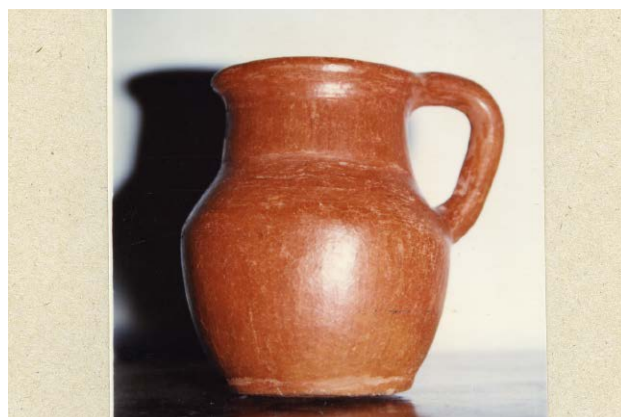
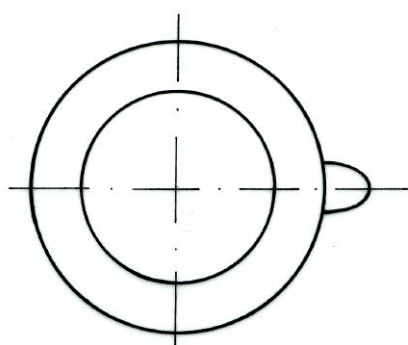
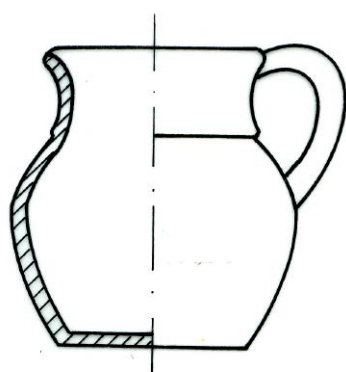
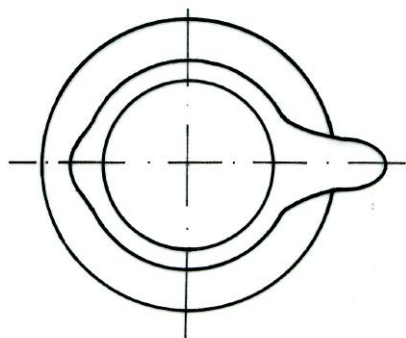

Descripción tipológica:

Tendencia bitronco-cónica con asa en forma de triángulo y picos (3) sobre la misma. Tiene 6 muescas sobre el borde y 9 agujeros sobre el cuerpo. Pie indicado, aplicación total de almagre, pasta cuidada.

Medidas:

Diámetro del borde: 10 cm

Diámetro de base: 6,5 cm

Altura máxima: 11,5 cm

Altura del asa: 6,5 cm

Funcionalidad:

Usada para decoración y como juguete para los niños.

Descripción de técnicas de fabricación y decoración:

Realizada por el sistema tradicional del urdido, siguiendo todo el proceso de elaboración:

- Levantado
- Alargado
- Desbastado
- Aliñado de agua
- Almagriado
- Aliñado de petróleo

Cocción en atmósfera oxidante, a fuego directo en horno de una cámara.

Lugar de procedencia:

Soledad Santana, La Atalaya.

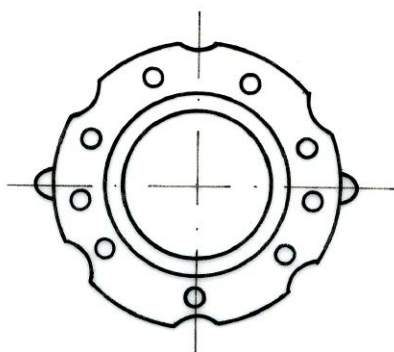
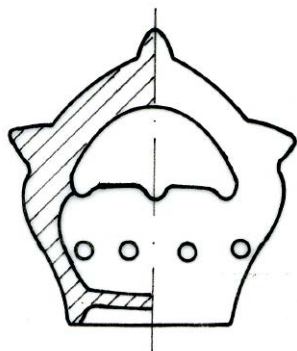
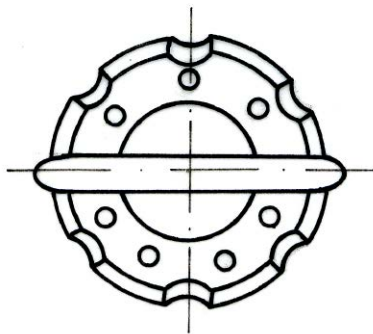

Descripción tipológica:

Tendencia globular con borde indicado, pico y asa semicircular apoyada sobre el borde de la pieza. Aplicación total de almagre, pasta cuidada.

Medidas:

Diámetro de boca: 7,5 cm

Diámetro de base: 5,5 cm

Altura máxima: 9,5 cm

Altura del asa: 3,5 cm

Funcionalidad:

Usada para decoración y como juguete para los niños.

Descripción de técnicas de fabricación y decoración:

Realizado por el sistema tradicional del urdido, siguiendo todo el proceso de elaboración:

- Levantado
- Alargado
- Desbastado
- Aliñado de agua
- Almagriado
- Aliñado de petróleo

Cocción en atmósfera oxidante, a fuego directo en horno de una cámara.

Lugar de procedencia:

Soledad Santana, La Atalaya.

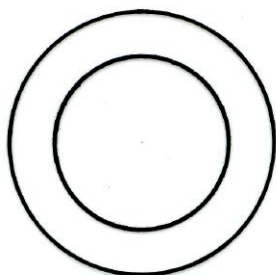
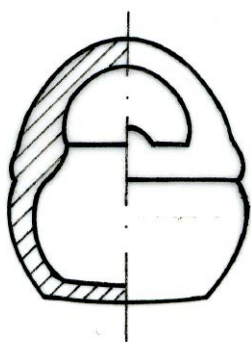
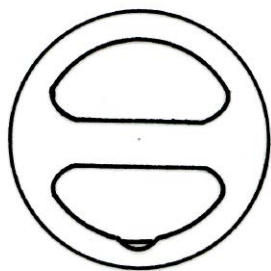

Descripción tipológica:

Tendencia bitronco-cónica con motivo inciso en forma de espiga con una ramificación a ambos lados y pie indicado. Aplicación total de almagre, pasta cuidada.

Medidas:

Diámetro de boca: 7 cm
 Diámetro del cuerpo: 9 cm
 Diámetro de base: 6 cm
 Altura: 9 cm

Funcionalidad:

Usado para decoración y como juguete para los niños.

Descripción de técnicas de fabricación y decoración:

Realizado por el sistema tradicional del urdido, siguiendo todo el proceso de elaboración:

- Levantado
- Desbastado (y realización del motivo inciso)
- Aliñado de agua
- Almagriado
- Aliñado de petróleo

Cocción en atmósfera oxidante, a fuego directo en horno de una cámara.

Lugar de procedencia:

Soledad Santana.

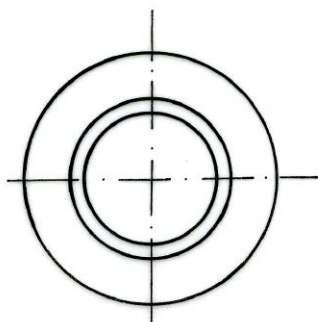
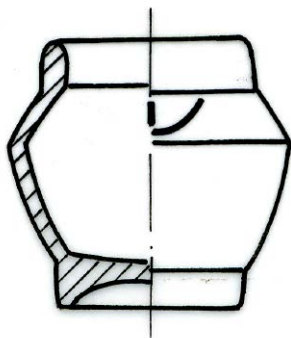
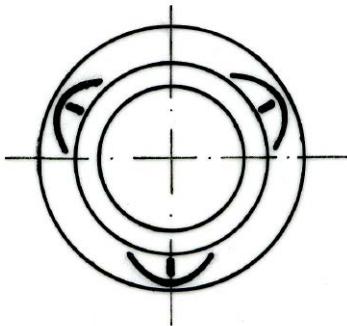

Descripción tipológica:

Tendencia de casquete esférico. Aplicación total de almagre, pasta cuidada.

Medidas:

Diámetro del borde: 6 cm

Altura: 1,5 cm

Funcionalidad:

Usado para decoración y como juguete para los niños.

Descripción de técnicas de fabricación y decoración:

Realizado por el sistema tradicional del urdido, siguiendo todo el proceso de elaboración:

- Levantado
- Desbastado (y realización del motivo inciso)
- Aliñado de agua
- Almagriado
- Aliñado de petróleo

Cocción en atmósfera oxidante, a fuego directo en horno de una cámara.

Lugar de procedencia:

Soledad Santana.

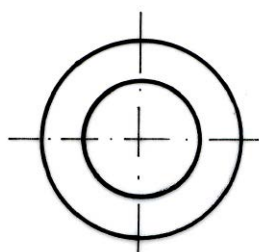
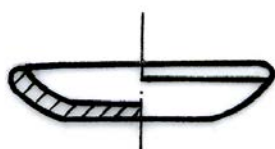
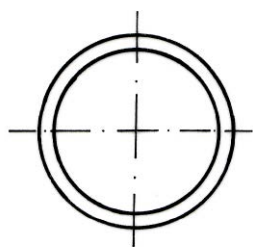

Descripción tipológica:

Tendencia bitronco-cónica con asa semicircular terminada en pico en la parte superior. Aplicación total de almagre, pasta cuidada.

Medidas:

Diámetro de boca: 2,5 cm

Diámetro máximo: 3,4 cm

Diámetro de base: 2 cm

Altura: 4 cm

Funcionalidad:

Usado para decoración y como juguete para los niños.

Descripción de técnicas de fabricación y decoración:

Realizado por el sistema tradicional del urdido, siguiendo todo el proceso de elaboración:

- Levantado
- Desbastado (y realización del motivo inciso)
- Aliñado de agua
- Almagriado
- Aliñado de petróleo

Cocción en atmósfera oxidante, a fuego directo en horno de una cámara.

Lugar de procedencia:

Soledad Santana.

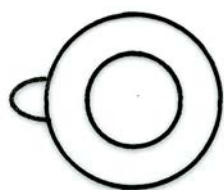
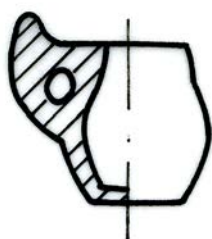
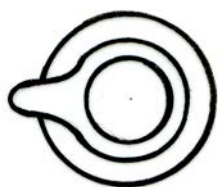

Descripción tipológica:

Tendencia circular, fondo con pie indicado y decorado con 8 picos agujereados con agujeros intercalados. Borde indicado, aplicación total de almagre y pasta cuidada.

Medidas:

Diámetro del aro: 15,5 cm

Diámetro de base: 9 cm

Altura: 5 cm

Funcionalidad:

Usado para decorar

Descripción de técnicas de fabricación y decoración:

Realizaaoo por el sistema tradicional del urdido, siguiendo todo el proceso de elaboración:

- Levantado
- Alargado
- Desbastado
- Aliñado de agua
- Almagriado
- Aliñado de petróleo

Cocción en atmósfeea oxidante, a fuego directo en horno de una cámara.

Lugar de procedencia:

Soledad Santana, La Atalaya

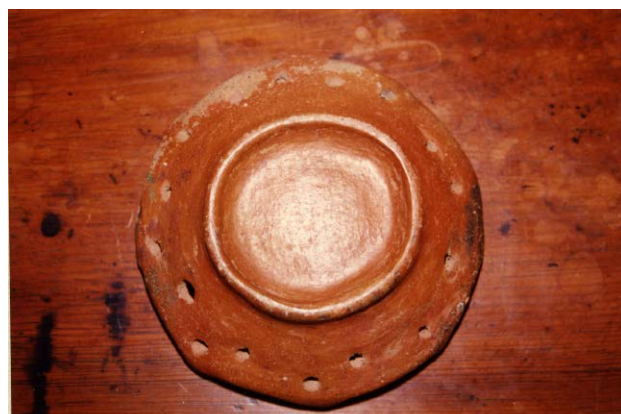
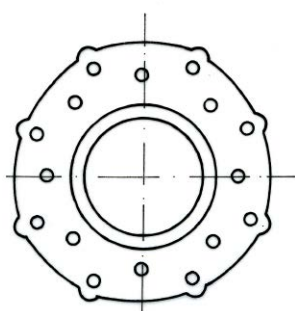
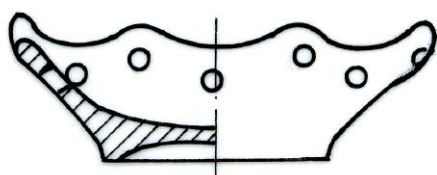
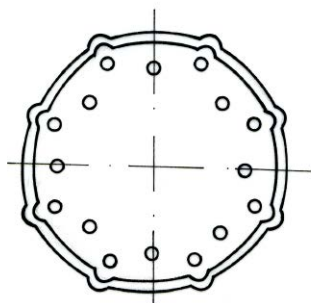

Descripción tipológica:

Tendencia circular, fondo curvo y decorado con 7 muescas sobre el borde. Borde indicado, aplicación total de almagre, pasta cuidada.

Medidas:

Diámetro del aro: 16 cm
 Diámetro de base: 10 cm
 Altura: 3 cm

Funcionalidad:

Usado como plato de bernegal o talla.

Descripción de técnicas de fabricación y decoración:

Realizado por el sistema tradicional de construcción urdido, siguiendo todo el proceso de elaboración:

- Levantado
- Alargado
- Desbastado
- Aliñado de agua
- Almagriado
- Aliñado de petróleo

Cocción en atmósfera oxidante, a fuego directo en horno de una cámara.

Lugar de procedencia:

Soledad Santana, La Atalaya.

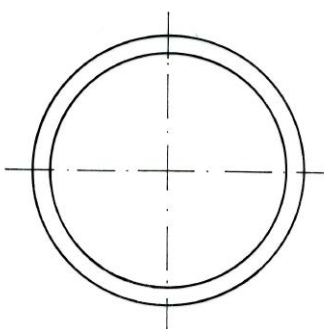
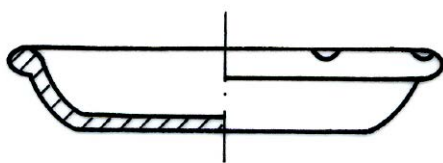
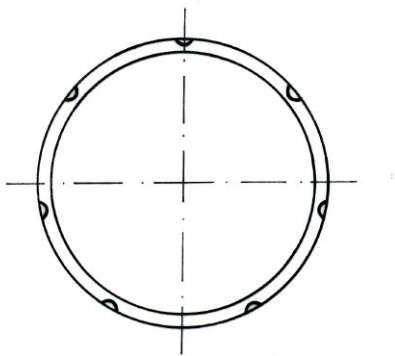

Descripción tipológica:

Tendencia bitronco-cónica, borde decorado con 6 picos y montaña indicada en la base del mismo. Asa semicircular con pico en la parte superior apoyada sobre el borde y cuerpo de la pieza. Motivos incisos sobre el cuerpo del jarro en forma de herradura invertida, aplicación total de almagre, pasta cuidada.

Medidas:

Diámetro de boca: 8,5 cm
 Diámetro máximo: 11,5 cm
 Diámetro de base: 8 cm
 Altura: 10 cm

Funcionalidad:

Usado para pasar el agua recogida del bernegal a un jarro sin picos.

Descripción de técnicas de fabricación y decoración:

- Levantado
- Alargado
- Desbastado (y realización de los motivos incisos)
- Aliñado de agua
- Almagriado
- Aliñado de petróleo

Cocción en atmósfera oxidante, a fuego directo en horno de una cámara.

Lugar de procedencia:

Soledad Santana, La Atalaya.

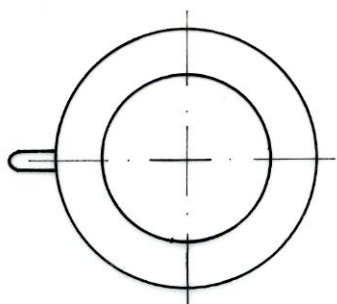
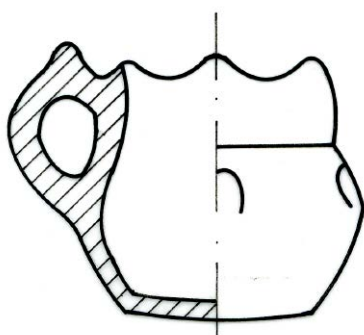
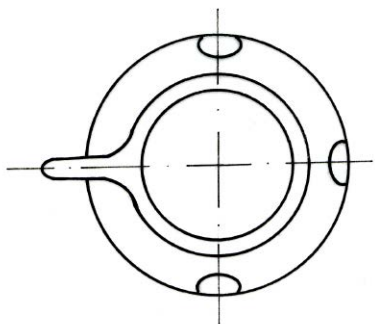

Descripción tipológica:

Tendencia globular, fondo con pie indicado y decorado con motivo inciso en forma de espiga con tres ramificaciones a ambos lados sobre el cuerpo de la pieza. Borde indicado con 6 muescas sobre el mismo, cuello pronunciado y dos asas semicirculares con dos picos cada una apoyada sobre el borde y cuerpo del jarro. Aplicación total de almagre, pasta cuidada.

Medidas:

Diámetro de boca: 11,5 cm

Diámetro máximo: 14 cm

Diámetro de base: 10 cm

Altura: 19 cm

Funcionalidad:

Usado para poner flores.

Descripción de técnicas de fabricación y decoración:

Realizado por el sistema tradicional del urdido, siguiendo todo el proceso de elaboración:

- Levantado
- Alargado
- Desbastado
- Aliñado de agua
- Almagriado
- Aliñado de petróleo

Cocción en atmósfera oxidante, a fuego directo en horno de una cámara.

Lugar de procedencia:

Soledad Santana, La Atalaya.

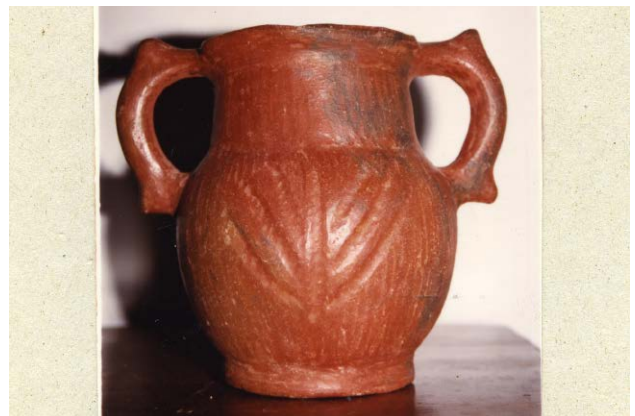
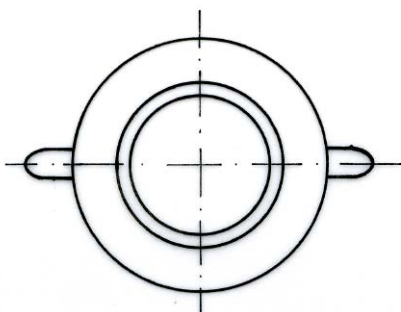
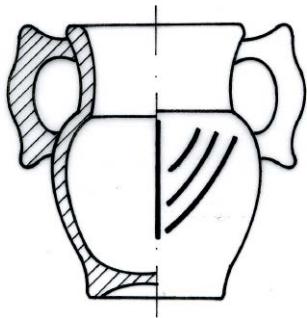
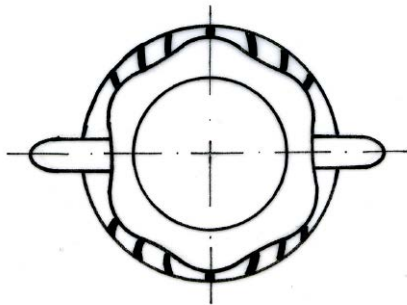

Descripción tipológica:

Tendencia circular, fondo plano, decorado con 17 muescas alrededor del borde de la pieza con agujeros intercalados. Aplicación total de almagre, pasta cuidada y con dos asas semicirculares apoyadas en el revés del plato.

Medidas:

Diámetro del aro: 30 cm

Diámetro de base: 21 cm

Altura: 3 cm

Espacio entre muescas: 3 cm

Funcionalidad:

Usado para decorar.

Descripción de técnicas de fabricación y decoración:

Realizado por el sistema tradicional del urdido, siguiendo todo el proceso de elaboración:

- Levantado
- Alargado
- Desbastado
- Aliñado de agua
- Almagriado
- Aliñado de petróleo

Cocción en atmósfera oxidante, a fuego directo, en horno de una cámara.

Lugar de procedencia:

Bar "Federico", La Atalaya, Santa Brígida.

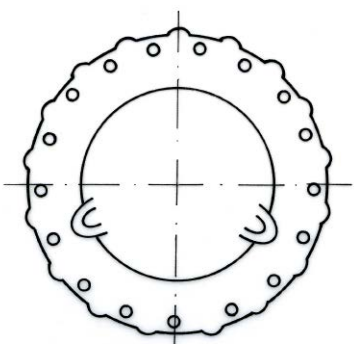
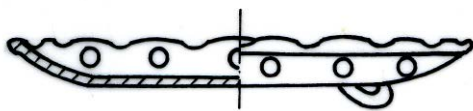
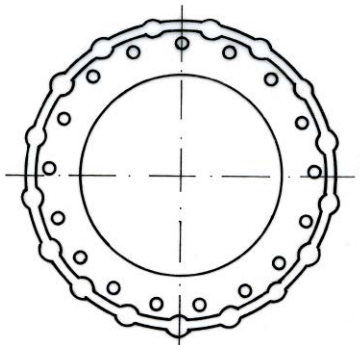

Descripción tipológica:

Tendencia circular, fondo plano, decorado con 8 picos agujereados sobre el borde de la pieza. Aplicación total de almagre, pasta cuidada y con dos asas semicirculares apoyadas en el revés del plato.

Medidas:

Diámetro del aro: 27 cm
 Diámetro de base: 21 cm
 Altura: 6 cm
 Espacio entre picos: 10 cm

Funcionalidad:

Usado para decorar.

Descripción de técnicas de fabricación y decoración:

Realizado por el sistema tradicional del urdido, siguiendo todo el proceso de elaboración:

- Levantado
- Alargado
- Desbastado
- Aliñado de agua
- Almagriado
- Aliñado de petróleo

Cocción en atmósfera oxidante, a fuego directo en horno de una cámara.

Lugar de procedencia:

Bar "Federico", La Atalaya, Santa Brígida.

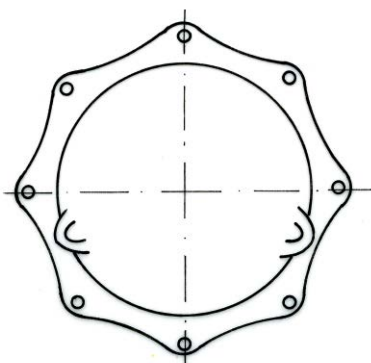
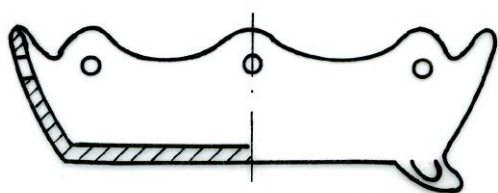
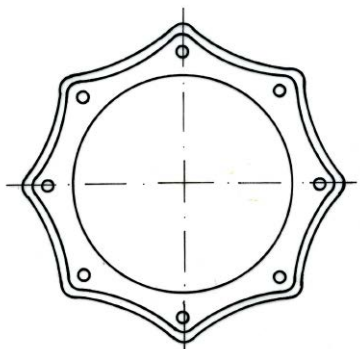

Descripción tipológica:

Tendencia circular, fondo plano, decorado con 9 picos agujereados y motivos incisos intercalados en forma curva sobre el aro de la pieza y en su interior en forma de espiga con tres ramificaciones a ambos lados. Aplicación total de almagra; pasta cuidada y sin asa de apoyo.

Medidas:

Diámetro del aro: 32 cm
 Diámetro de base: 21 cm
 Altura: 7 cm
 Espacio entre picos: 8 cm

Funcionalidad:

Usado para decorar.

Descripción de técnicas de fabricación y decoración:

Realizado por el sistema tradicional del urdido, siguiendo todo el proceso de elaboración:

- Levantado
- Alargado
- Desbastado
- Aliñado de agua
- Almagriado
- Aliñado de petróleo

Cocción en atmósfera oxidante, a fuego directo en horno de una cámara.

Lugar de procedencia:

Santiago Santana, Atalaya.

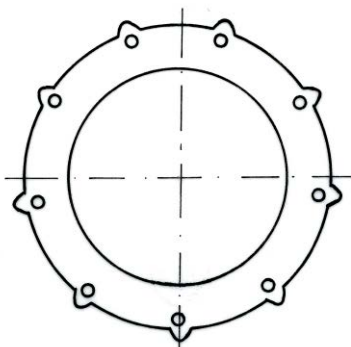
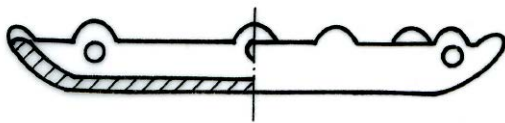
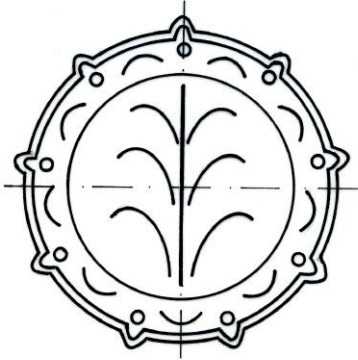

Descripción tipológica:

Tendencia circular, fondo plano, decorado con 10 picos agujereados alrededor del borde de la pieza. Aplicación total de almagre, pasta cuidada y con dos asas semicirculares apoyadas en el revés del plato.

Medidas:

Diámetro del aro: 29 cm

Diámetro de base: 20 cm

Altura: 5,5 cm

Distancia entre picos: 9 cm

Funcionalidad:

Usado para decorar.

Descripción de técnicas de fabricación y decoración:

Realizado por el sistema tradicional del urdido, siguiendo todo el proceso de elaboración:

- Levantado
- Alargado
- Desbastado
- Aliñado de agua
- Almagriado
- Aliñado de petróleo

Cocción en atmósfera oxidante, a fuego directo, en horno de una cámara.

Lugar de procedencia:

Bar "Federico", La Atalaya, Santa Brígida.

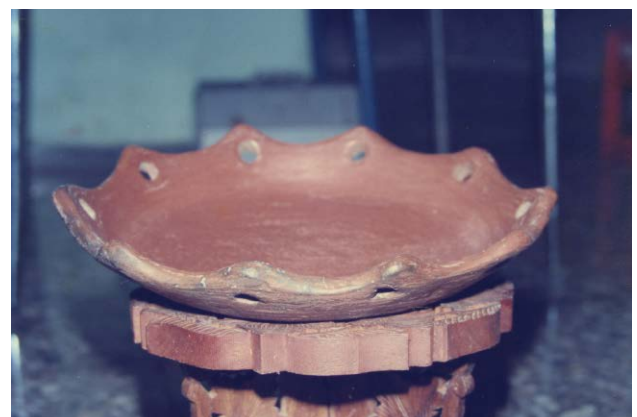
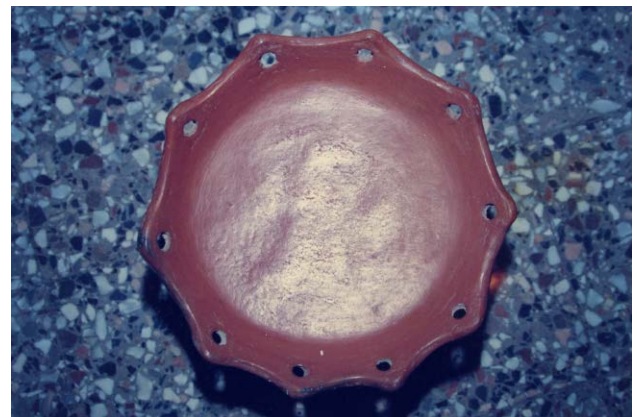
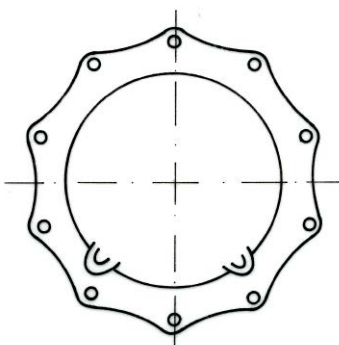
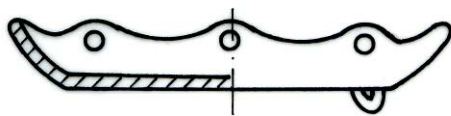
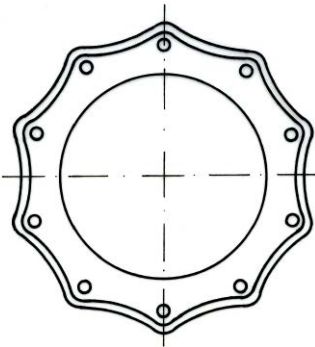

Descripción tipológica:

Tendencia circular, fondo plano, decorado con 9 picos agujereados y con agujeros intercalados entre picos en el aro de la pieza. Aplicación total de almagre, pasta cuidada y con dos asas semi-circulares apoyadas en el revés de la pieza.

Medidas:

Diámetro del aro: 30 cm

Diámetro de base: 22 cm

Altura: 7 cm

Distancia entre picos: 11 cm

Funcionalidad:

Usado para decorar.

Descripción de técnicas de fabricación y decoración:

Realizado por el sistema tradicional del urdido, siguiendo todo el proceso de elaboración:

- Levantado
- Alargado
- Desbastado
- Aliñado de agua
- Almagriado
- Aliñado de petróleo

Cocción en atmósfera oxidante, a fuego directo, en horno de una cámara.

Lugar de procedencia:

Bar "Federico", la Atalaya, Santa Brígida.

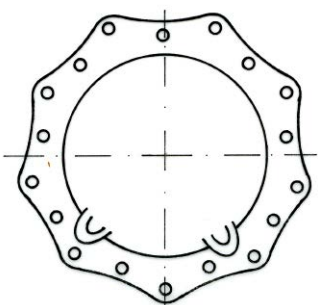
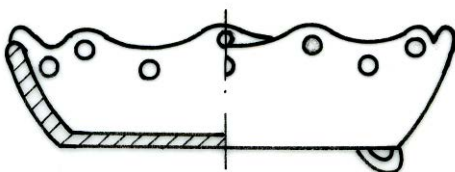
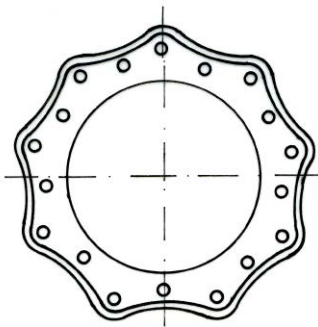

Descripción tipológica:

Tendencia circular, fondo plano, decoración con 8 picos agujereados y agujeros intercalados sobre el borde de la pieza. Aplicación total de almagre, pasta cuidada y un asa de apoyo en el revés de la pieza.

Medidas:

Diámetro del aro: 23 cm
 Diámetro de base: 15 cm
 Altura: 5 cm
 Espacio entre picos: 8 cm

Funcionalidad:

Usado para decorar.

Descripción de técnicas de fabricación y decoración:

Realizado por el sistema tradicional del urdido, siguiendo todo el proceso de elaboración:

- Levantado
- Alargado
- Desbastado
- Aliñado de agua
- Almagriado
- Aliñado de petróleo

Cocción en atmósfera oxidante, a fuego directo en horno de una cámara.

Lugar de procedencia:

Gustavo Rivero, La Atalaya.

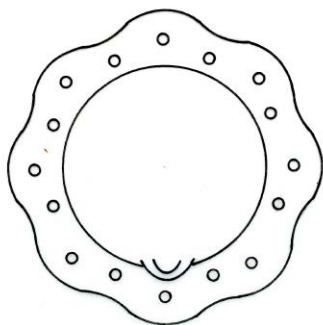
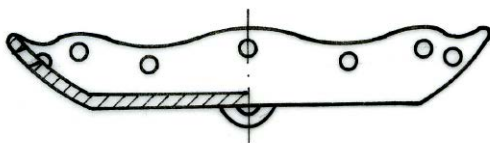
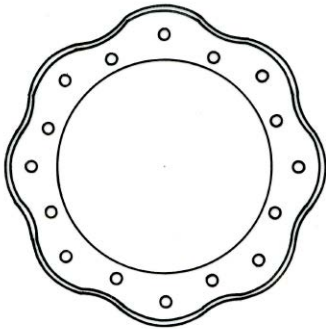

Descripción tipológica:

Tendencia circular, fondo plano y decorado con 8 picos agujereados en forma de triángulo. Aplicación total de almagre, pasta cuidada y urdida, y un asa de apoyo en el revés de la pieza.

Medidas:

Diámetro del aro: 26 cm
 Diámetro de base: 14,5 cm
 Altura: 4,5 cm
 Espacio entre picos: 8 cm

Funcionalidad:

Usado para decorar.

Descripción de técnicas de fabricación y decoración:

Realizada por el sistema tradicional del urdido, siguiendo todo el proceso de elaboración:

- Levantado
- Alargado
- Desbastado
- Aliñado de agua
- Almagriado
- Aliñado de petróleo

Cocción en atmósfera oxidante, a fuego directo en horno de una cámara.

Lugar de procedencia:

Gustavo Rivero, La Atalaya.

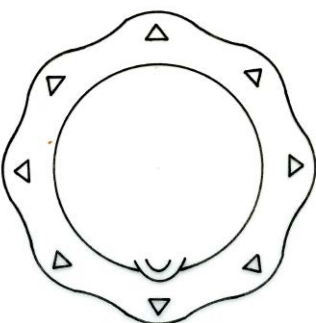
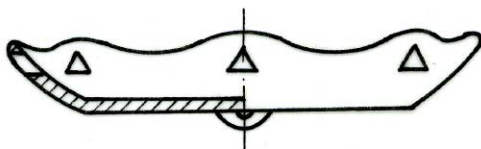
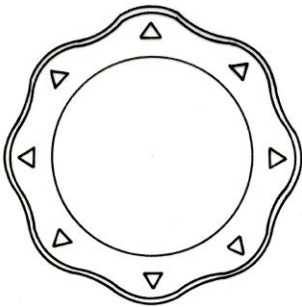

Descripción tipológica:

Tendencia circular, fondo plano y decorado con 8 picos agujereados sobre el borde de la pieza. Motivo inciso en forma de espiga en el interior de la pieza con dos ramificaciones a ambos lados. Aplicación total de almagre, pasta cuidada y un asa de apoyo en el revés de la pieza.

Medidas:

Diámetro del aro: 14 cm
 Diámetro de base: 7,5 cm
 Altura: 4 cm
 Espacio entre picos: 6 cm

Funcionalidad:

Usado para decorar.

Descripción de técnicas de fabricación y decoración:

Realizado por el sistema tradicional del urdido, siguiendo todo el proceso de elaboración:

- Levantado
- Alargado
- Desbastado
- Aliñado de agua
- Almagriado
- Aliñado de petróleo

Cocción en atmósfera oxidante, a fuego directo en horno de una cámara.

Lugar de procedencia:

Gustavo Rivero, La Atalaya.

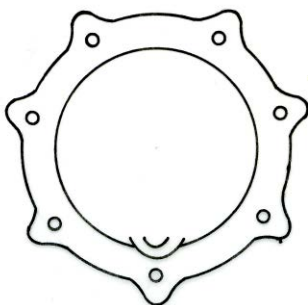
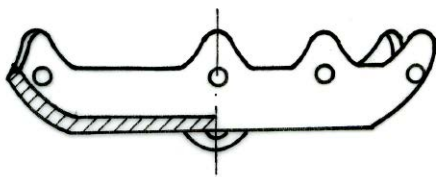
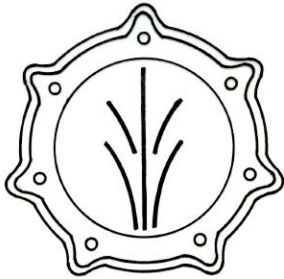

Descripción tipológica:

Tendencia circular, fondo plano, decorado con 6 picos agujereados con dos agujeros intercalados entre picos y 30 muescas sobre el borde de la pieza. Motivo inciso en el interior del plato en forma de espiga con dos ramificaciones a ambos lados. Aplicación total de almagre, pasta cuidada y con un asa de apoyo en el revés de la pieza.

Medidas:

Diámetro del aro: 34 cm
 Diámetro de base: 24 cm
 Altura: 8 cm
 Espacio entre picos: 16 cm

Funcionalidad:

Usado para decorar.

Descripción de técnicas de fabricación y decoración:

Realizado por el sistema tradicional del urdido, siguiendo todo el proceso de elaboración:

- Levantado
- Alargado
- Desbastado
- Aliñado de agua
- Almagriado
- Aliñado de petróleo

Cocción en atmósfera oxidante, a fuego directo en horno de una cámara.

Lugar de procedencia:

Gustavo Rivero, La Atalaya.

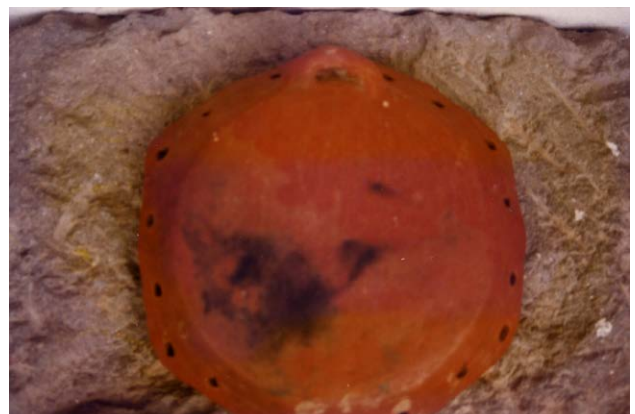
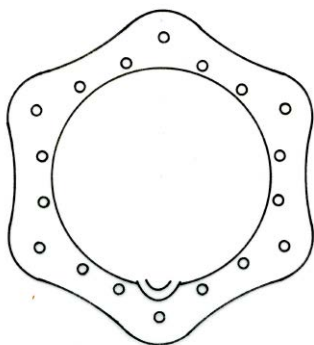
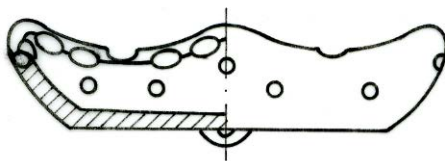
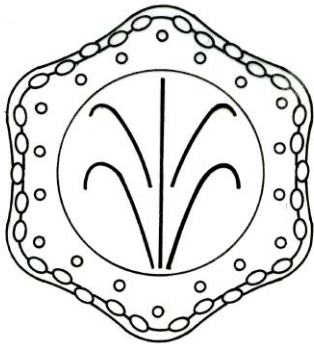

Descripción tipológica:

Tendencia circular, fondo plano, decorado con 9 muescas alrededor del borde de la pieza. Aplicación total de almagre, pasta cuidada y con un asa semicircular apoyada en el revés de la pieza.

Medidas:

Diámetro del aro: 23 cm

Diámetro de base: 14 cm

Altura: 5 cm

Espacio entre muescas: 8 cm

Funcionalidad:

Usado para decorar.

Descripción de técnicas de fabricación y decoración:

Realizado por el sistema tradicional del urdido, siguiendo todo el proceso de elaboración:

- Levantado
- Alargado
- Desbastado
- Aliñada de agua
- Almagriado
- Aliñado de petróleo

Cocción en atmósfera oxidante, a fuego directo en horno de una cámara.

Lugar de procedencia:

Bar "Federico", La Atalaya, Santa Brígida.

